

APELLIDOS, NOMBRE: _____ E-MAIL (UPV): _____

MODELO

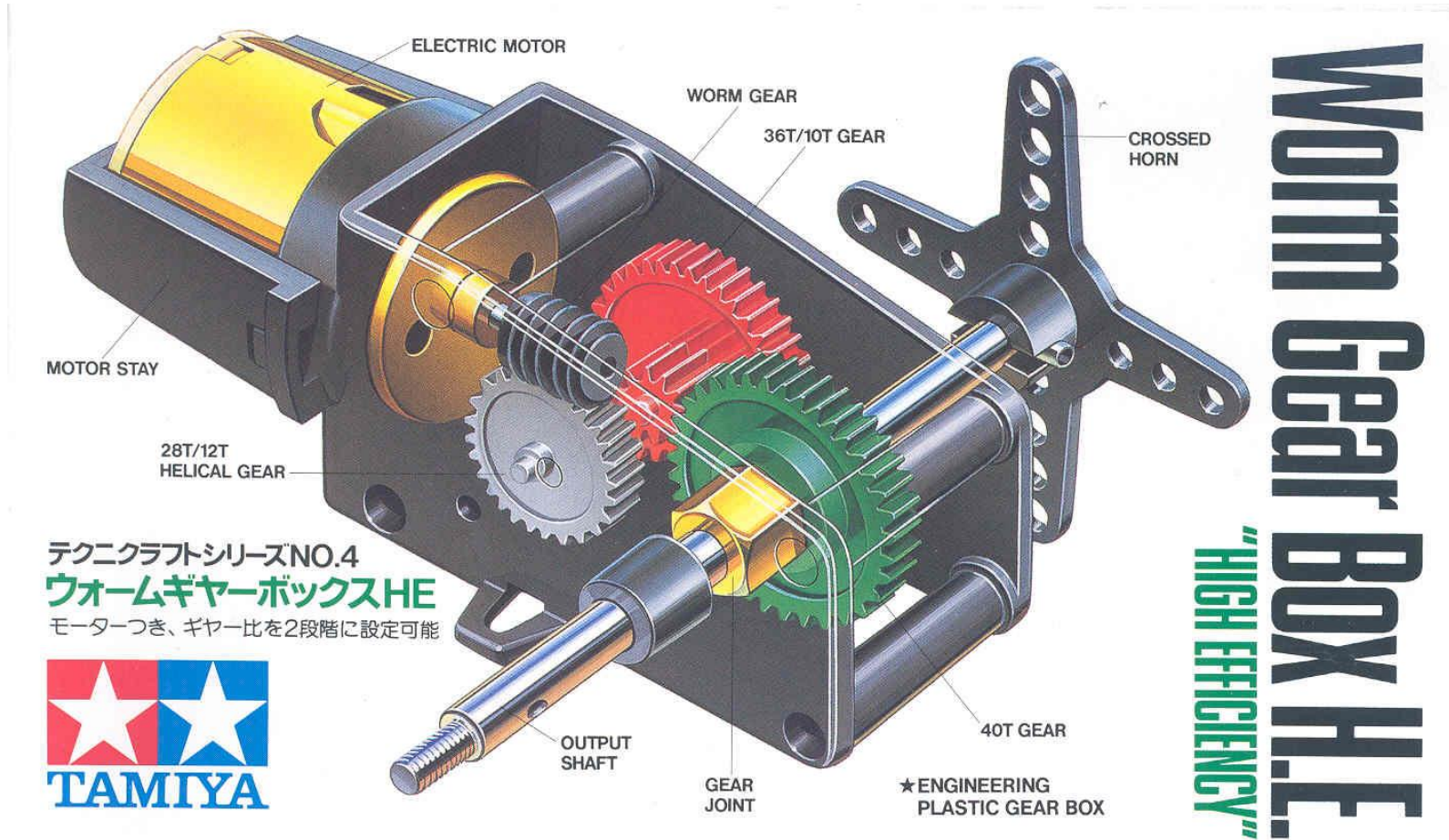

テクニクラフトシリーズNO.4
ウォームギヤボックスHE
 モーターつき、ギヤ比を2段階に設定可能

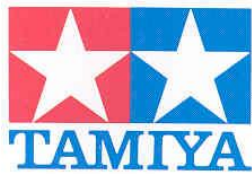

Worm Gear Box H.E.
 "HIGH EFFICIENCY"

テクニクラフトシリーズ ギヤ比一覧		HIGH SPEED GEAR BOX H.E. ハイスピードギヤボックスHE		HIGH POWER GEAR BOX H.E. ハイパワーギヤボックスHE		WORM GEAR BOX H.E. ウォームギヤボックスHE							
4:1	5:1	11.6:1	16:1	18:1	20:1	25:1	41.7:1	64.8:1	80:1	100:1	216:1	336:1	400:1
PLANETARY GEAR BOX SET (遊星ギヤボックス)													

©1988 TAMIYA

 株式会社タミヤ
 〒422-8610 静岡県駿河区恩田原3-7
 TAMIYA, INC. 3-7 ONDAWARA, SURUGA-KU, SHIZUOKA 422-8610 JAPAN
www.tamiya.com

一フ:PE

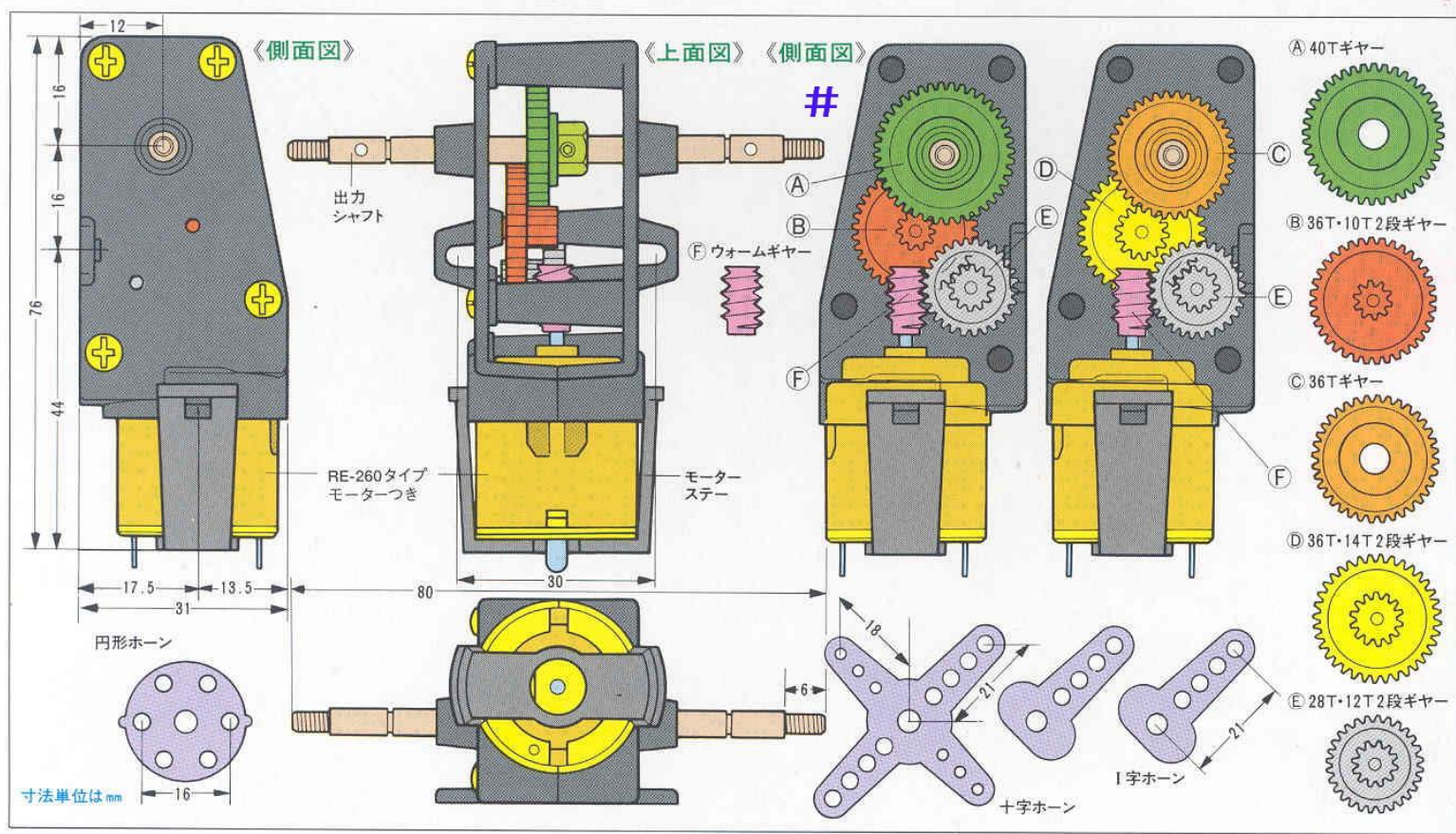

APELLIDOS, NOMBRE: _____ E-MAIL (UPV): _____

APELLIDOS, NOMBRE: _____

E-MAIL (UPV): _____

Tamiya - 01

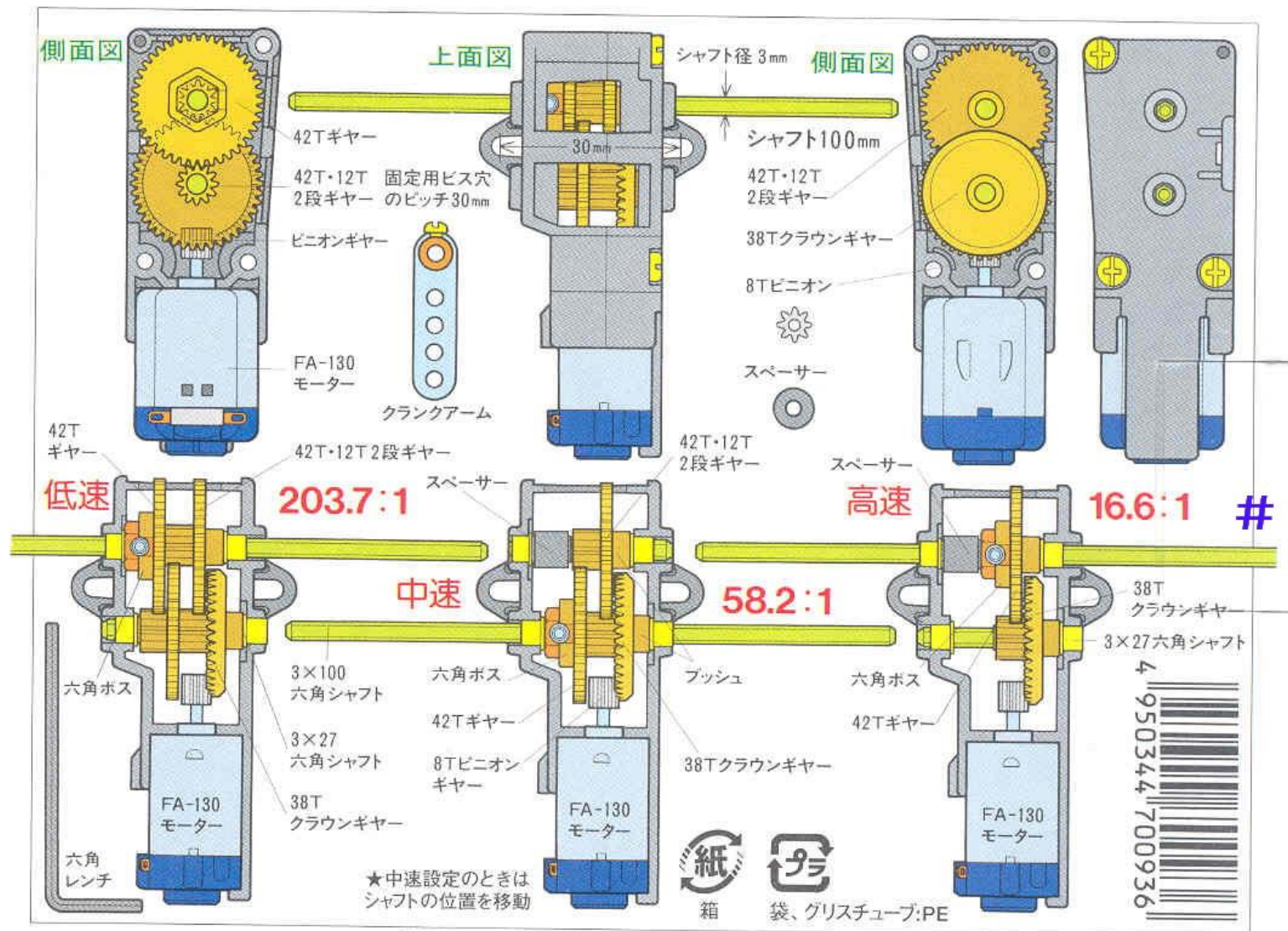
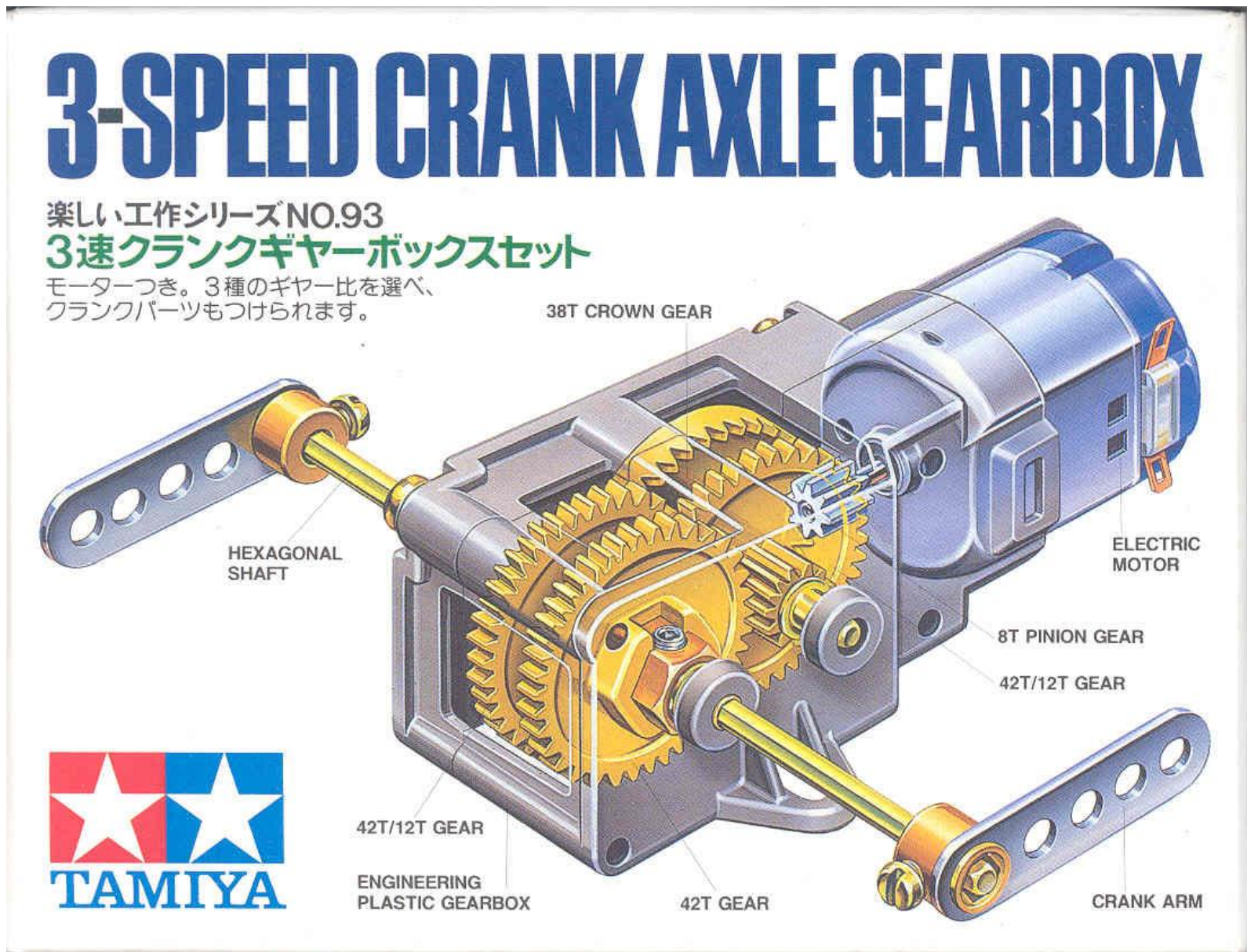

TAMIYA, INC. 3-7, ONDAWARA, SHIZUOKA-CITY, JAPAN.

APELLIDOS, NOMBRE: _____

E-MAIL (UPV): _____

Tamiya - 02

3-SPEED CRANK AXLE GEARBOX

楽しい工作シリーズNO.93 3速クランクギヤボックスセット

モーターつき。3種のギヤ比を選べ、クランクパーツもつけられます。

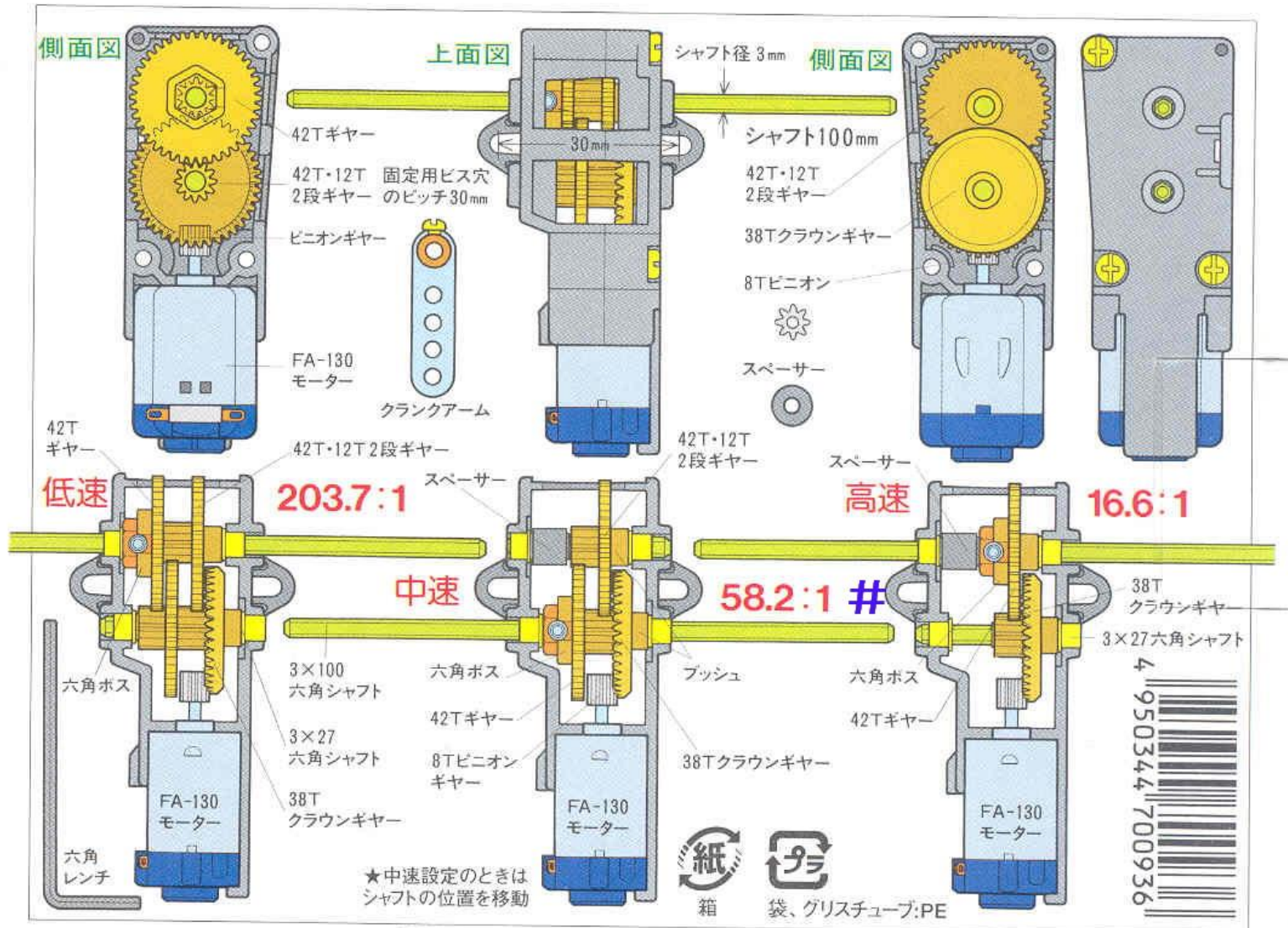
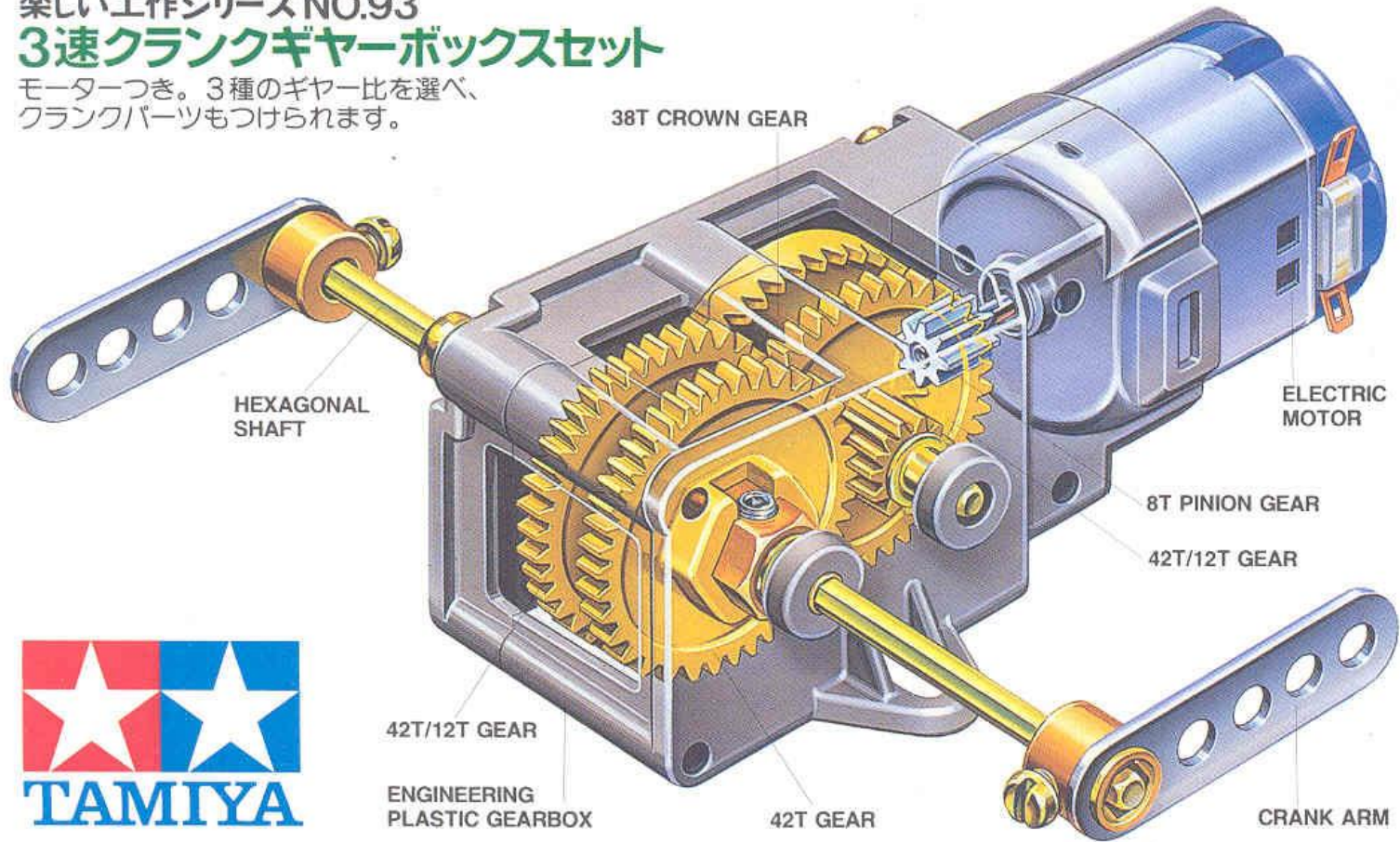

TAMIYA, INC. 3-7, ONDAWARA, SHIZUOKA-CITY, JAPAN.

APELLIDOS, NOMBRE: _____

E-MAIL (UPV): _____

Tamiya - 03

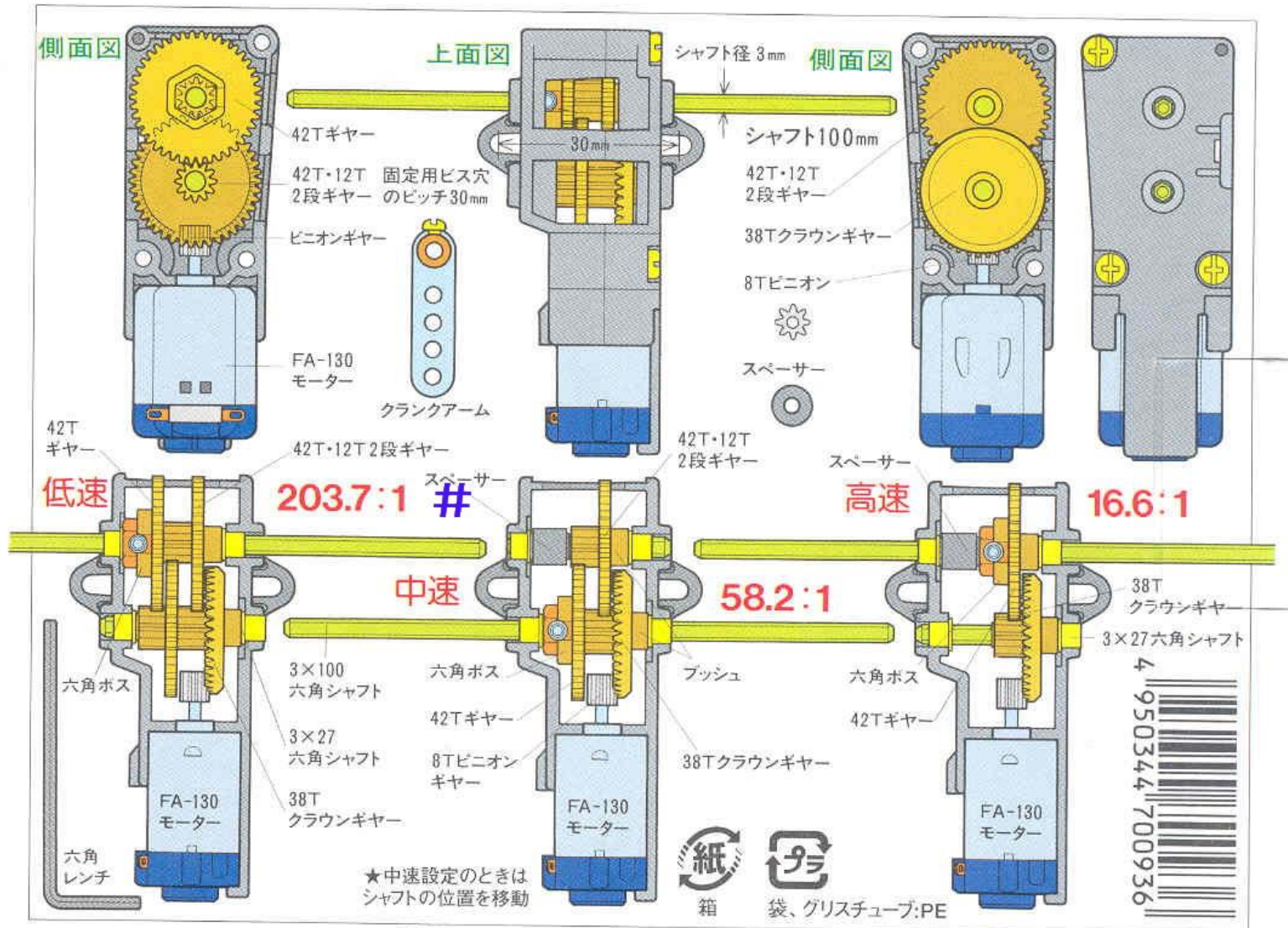
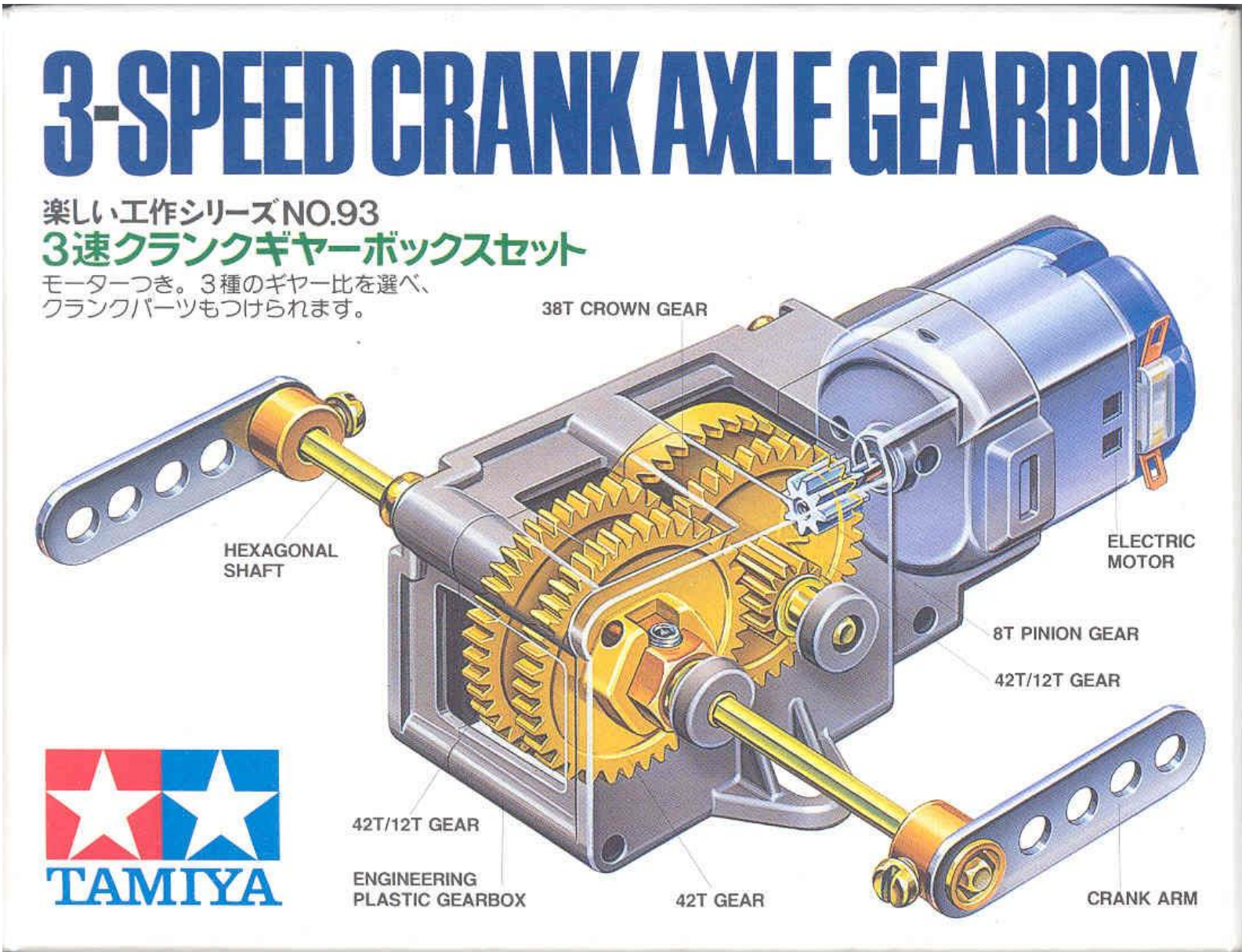

APELLIDOS, NOMBRE: _____

E-MAIL(UPV): _____

Tamiya - 04

SINGLE GEARBOX (4-SPEED)

楽しい工作シリーズNO.167
シングルギヤボックス (4速タイプ)
 4種のギヤ比が選べ、クランクアームもと取り付けられます。

モーターつき

楽しい工作シリーズNO.167
 シングルギヤボックス
 (4速タイプ)
SINGLE GEARBOX (4-SPEED)

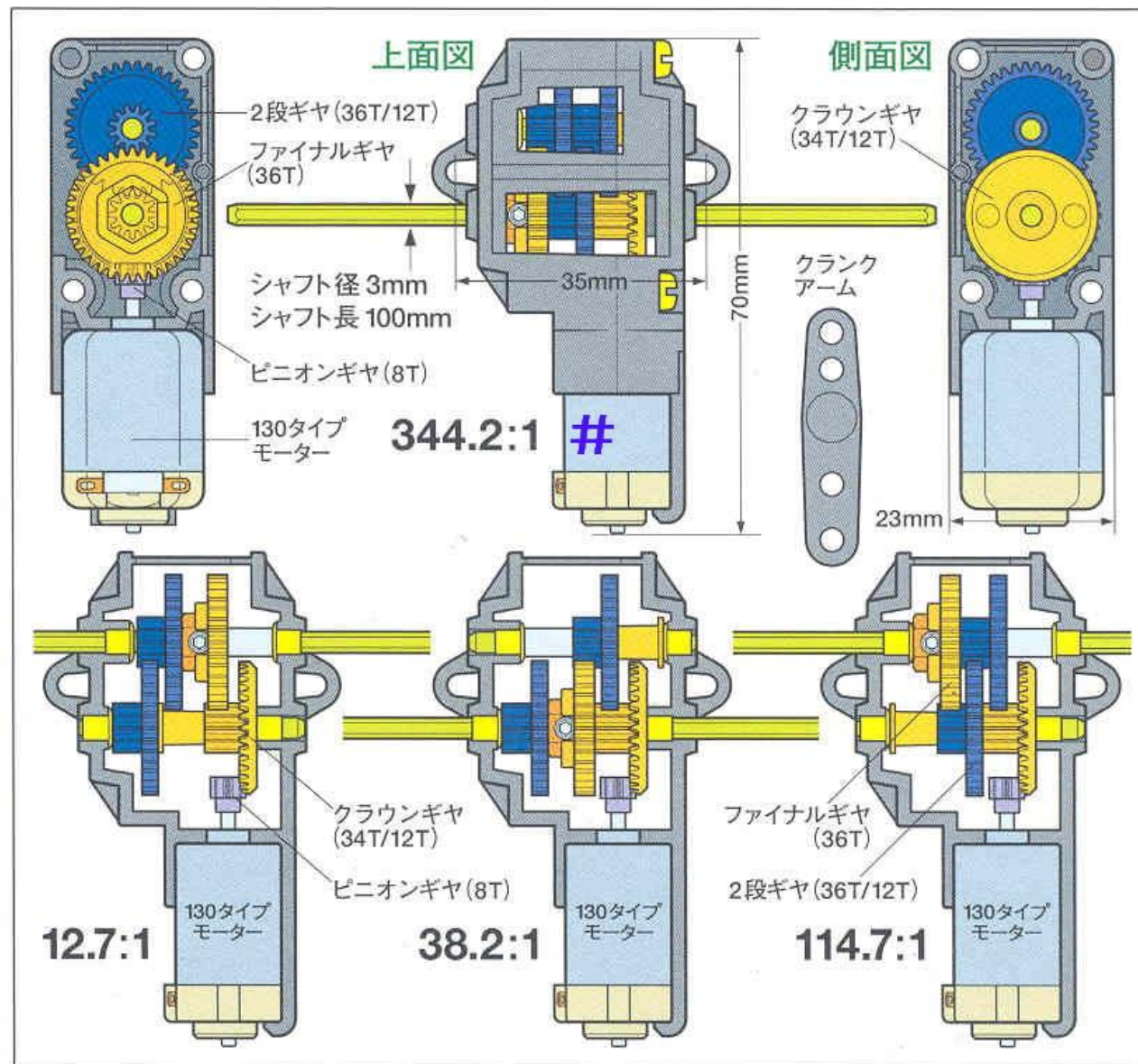

APELLIDOS, NOMBRE: _____

E-MAIL(UPV): _____

Tamiya - 05

SINGLE GEARBOX (4-SPEED)

34T/12T CROWN GEAR
MOTOR COVER
130 TYPE MOTOR
HEXAGONAL SHAFT
36T/12T GEAR
ENGINEERING PLASTIC GEARBOX
36T GEAR
CRANK ARM

TAMIYA

楽しい工作シリーズNO.167
シングルギヤボックス (4速タイプ)
4種のギヤ比が選べ、クランクアームもとりつけられます。

モーターつき

楽しい工作シリーズNO.167
シングルギヤボックス (4速タイプ)
SINGLE GEARBOX (4-SPEED)

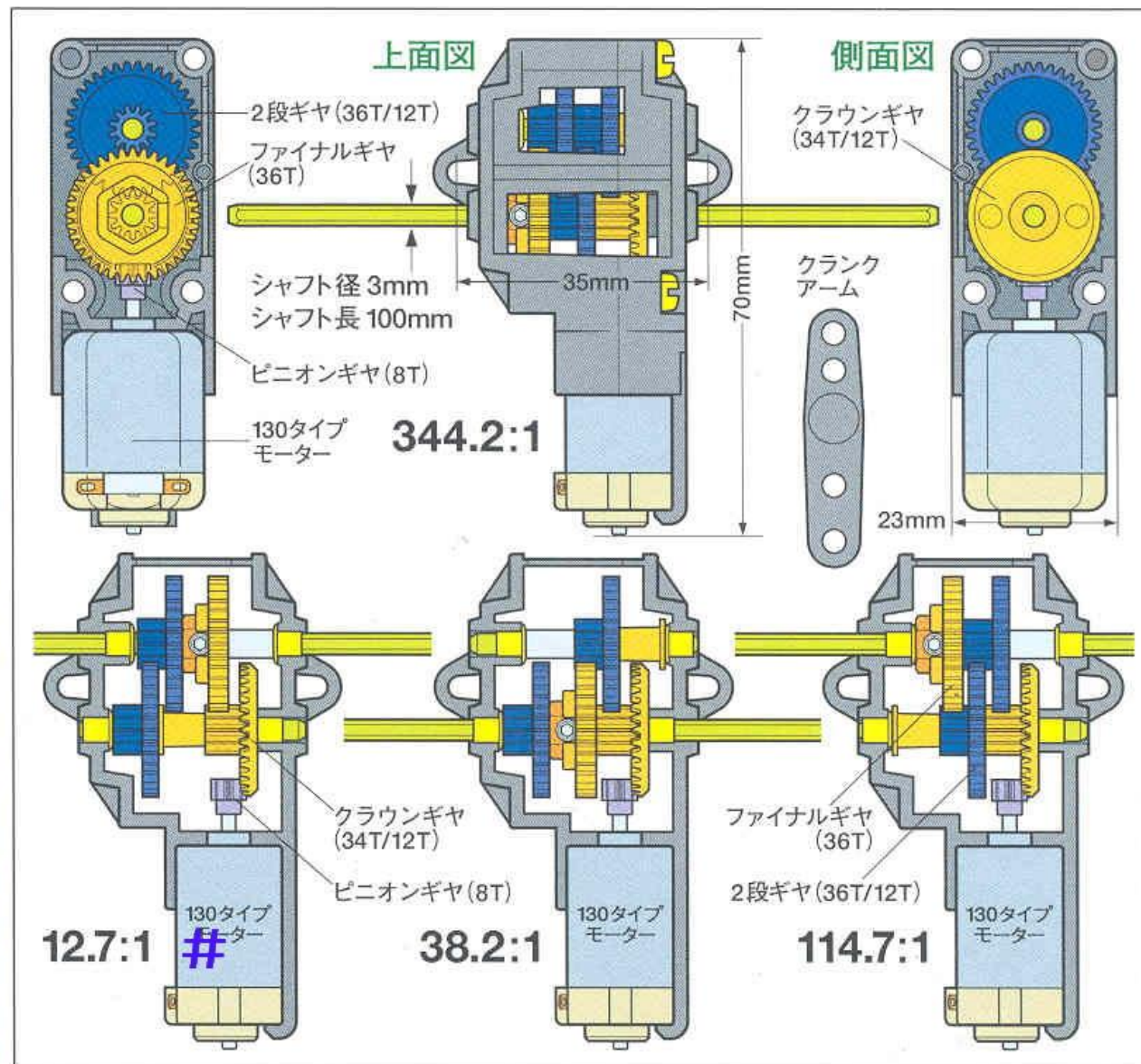

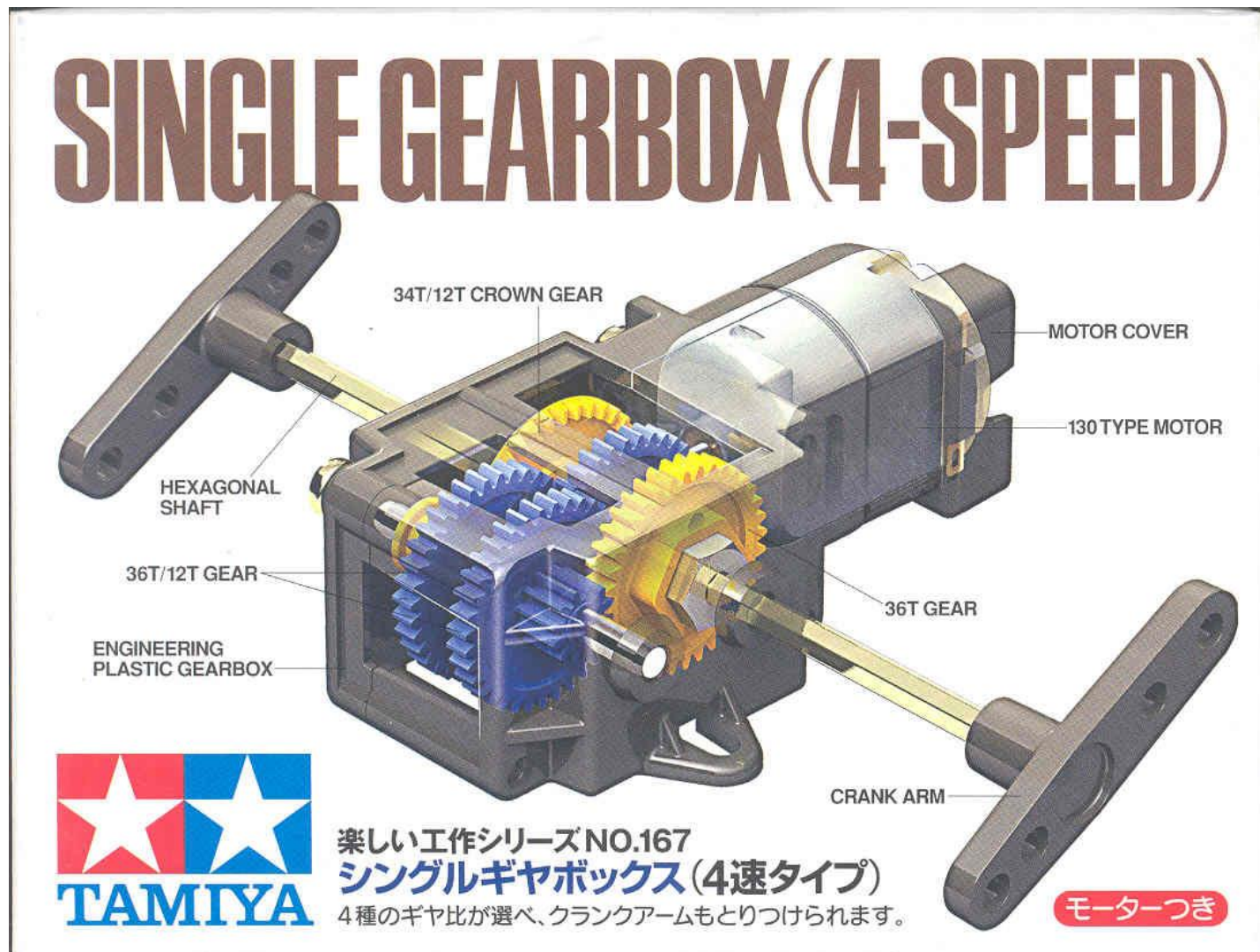

楽しい工作シリーズNO.167
 シングルギヤボックス (4速タイプ)
SINGLE GEARBOX (4-SPEED)

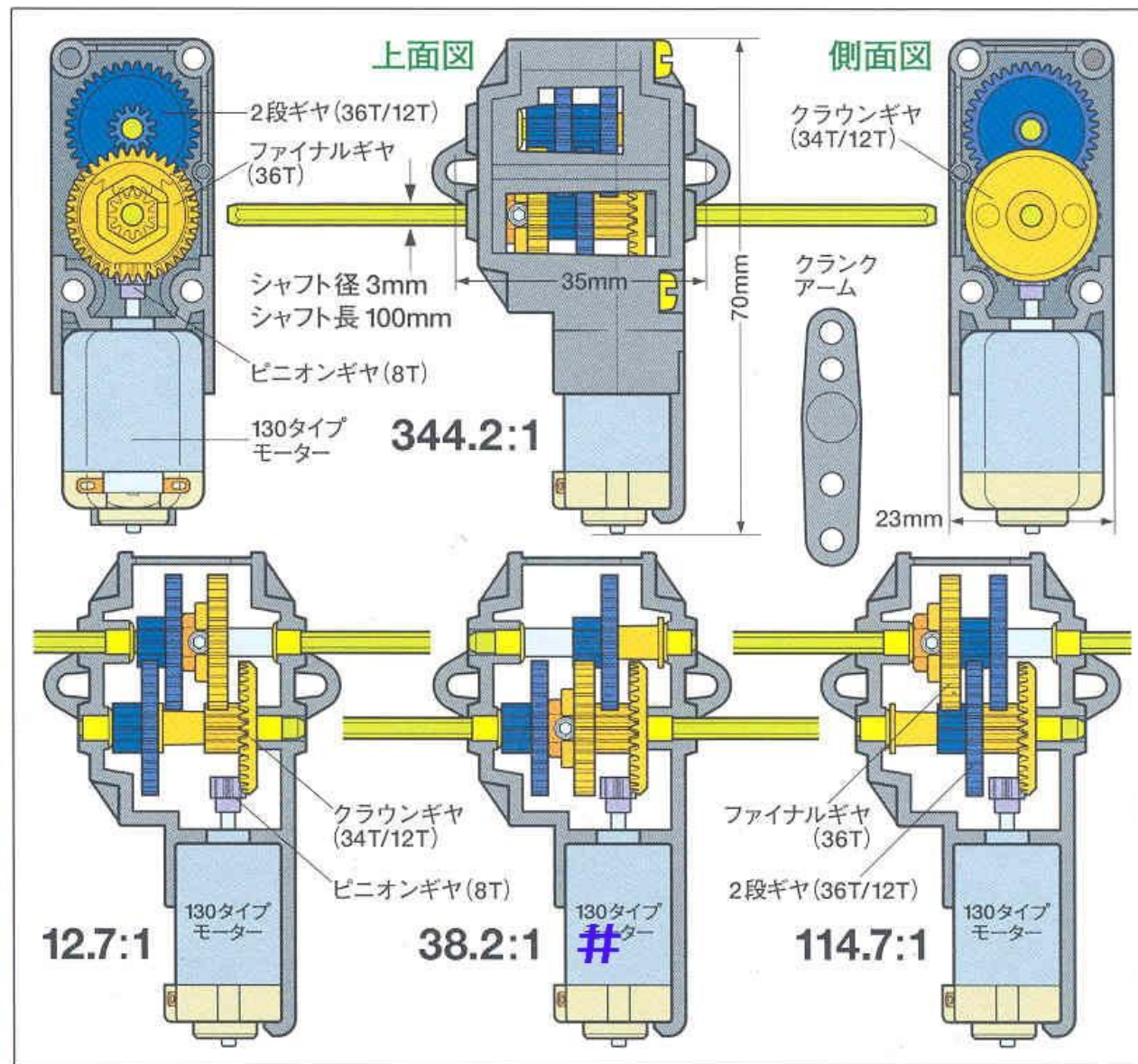

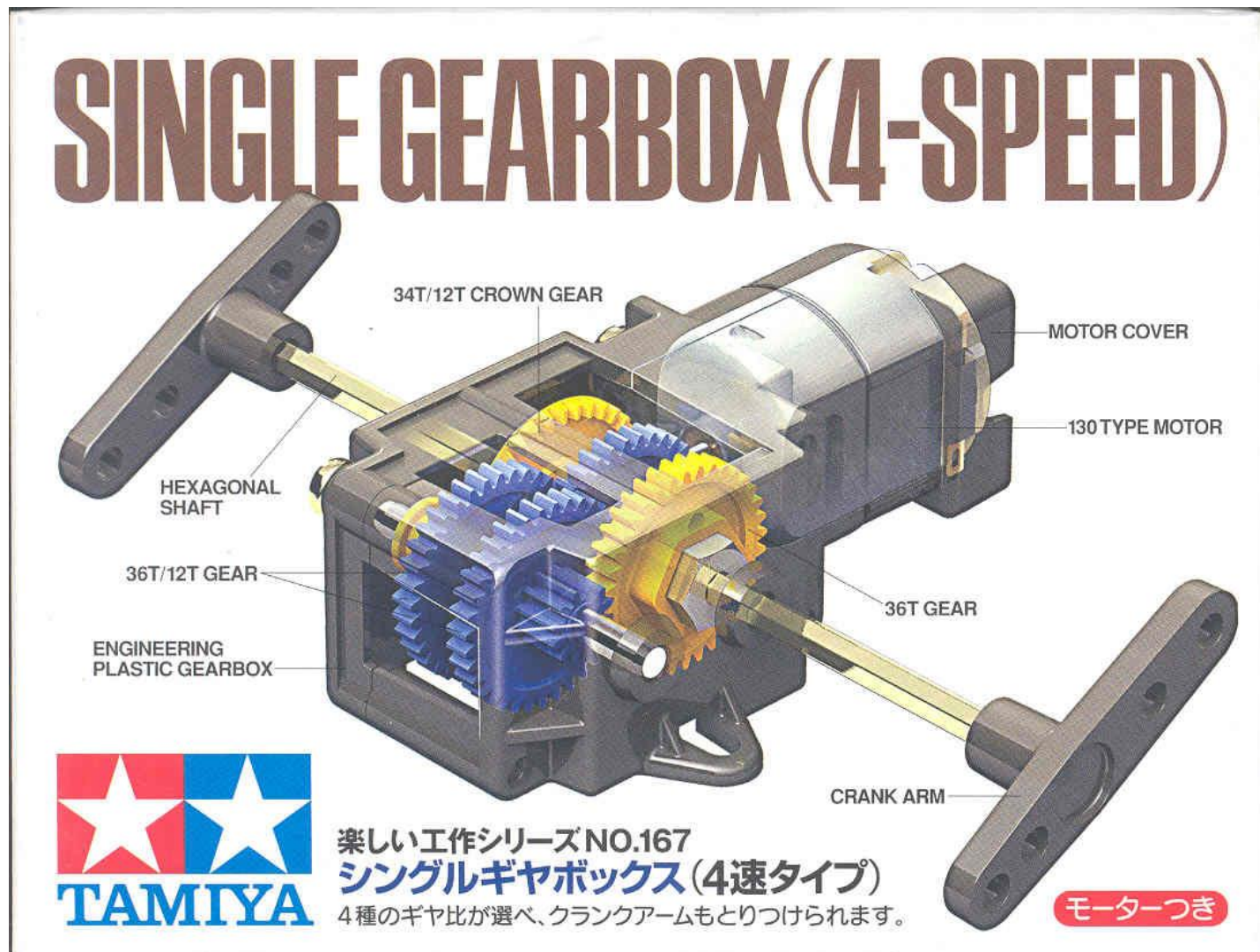

楽しい工作シリーズNO.167
 シングルギヤボックス
 (4速タイプ)
SINGLE GEARBOX (4-SPEED)

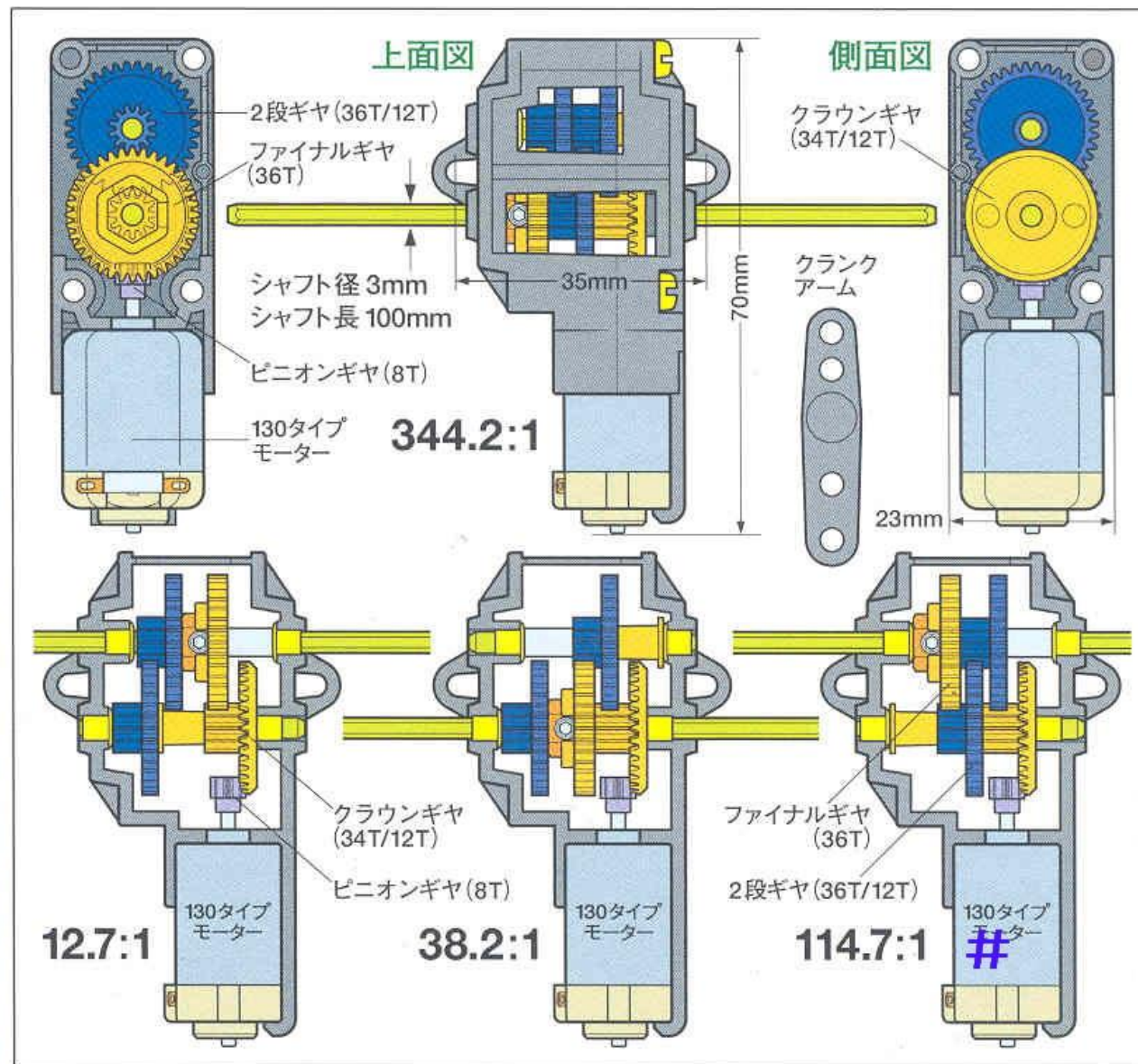

APELLIDOS, NOMBRE: _____

E-MAIL (UPV): _____

Tamiya - 08

4-SPEED CRANK AXLE

4速クランクギヤボックスセット

楽しい工作シリーズNO.110

ELECTRIC MOTOR
モーターつき。

ENGINEERING
PLASTIC GEARBOX

4種のギヤ比を選べ、
クランクパーツもつけられます。

4 950344 701100

TAMIYA

TAMIYA, INC. 3-7, ONDWARA, SHIZUKA-CITY, JAPAN.

5402:1

1543:1

441:1

126:1

側面図

上面図

側面図

シャフト長 100mm
シャフト径 3mm

固定用ビス穴
の径 30mm

クランクギヤ部品
30mm

6.5mm 5mm 5mm

APELLIDOS, NOMBRE: _____

E-MAIL (UPV): _____

Tamiya - 09

4-SPEED CRANK AXLE

4速クランクギヤボックスセット

楽しい工作シリーズNO.110

4種のギヤ比を選び、クランクパーツもつけられます。

4 950344 701100

TAMIYA

TAMIYA, INC. 3-7, ONDWARA, SHIZUKA-CITY, JAPAN.

側面図

側面図

APELLIDOS, NOMBRE: _____ E-MAIL (UPV): _____

Tamiya - 10

4-SPEED CRANK AXLE

4速クランクギヤボックスセット

楽しい工作シリーズNO.110

4種のギヤ比を選べ、クランクパーツもつけられます。

4 950344 701100

TAMIYA

TAMIYA, INC. 3-7, ONDWARA, SHIZUOKA-CITY, JAPAN.

側面図 上面図

APELLIDOS, NOMBRE: _____

E-MAIL (UPV): _____

Tamiya - 11

4-SPEED CRANK AXLE

4速クランクギヤボックスセット

楽しい工作シリーズNO.110

4種のギヤ比を選べ、クランクパーツもつけられます。

4 950344 701100

TAMIYA

TAMIYA, INC. 3-7, ONDWARA, SHIZUOKA-CITY, JAPAN.

5402:1

1543:1

441:1

#

126:1

側面図

上面図

側面図

シャフト長 100mm
シャフト径 3mm
固定用ビス穴の径 30mm
クランクギヤ-部品 30mm

APELLIDOS, NOMBRE: _____

E-MAIL(UPV): _____

Tamiya - 12

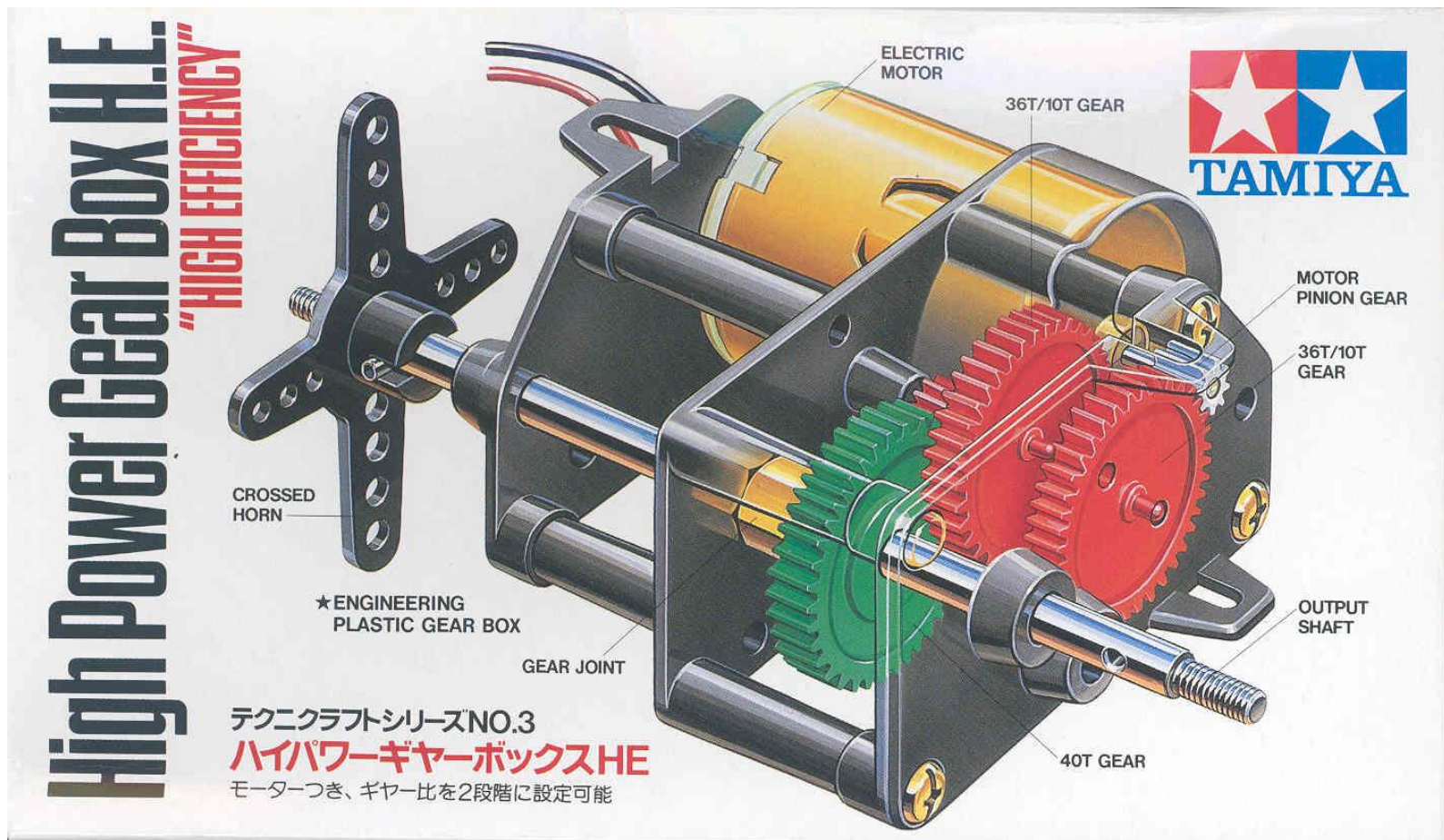

テクニクラフト
 シリーズ
 ギヤ比一覧

HIGH SPEED GEAR BOX H.E. ハイスピードギヤボックスHE			HIGH POWER GEAR BOX H.E. ハイパワーギヤボックスHE			WORM GEAR BOX H.E. ウォームギヤボックスHE							
4:1	5:1	11.6:1	16:1	18:1	20:1	25:1	41.7:1	64.8:1	80:1	100:1	216:1	336:1	400:1
PLANETARY GEAR BOX SET (遊星ギヤボックス)													

©1988 TAMIYA

 株式会社タミヤ
 〒422-8610 静岡県駿河区恩田原3-7
 TAMIYA, INC. 3-7 ONDWARA, SURUGA-KU,
 SHIZUOKA 422-8610 JAPAN
 www.tamiya.com

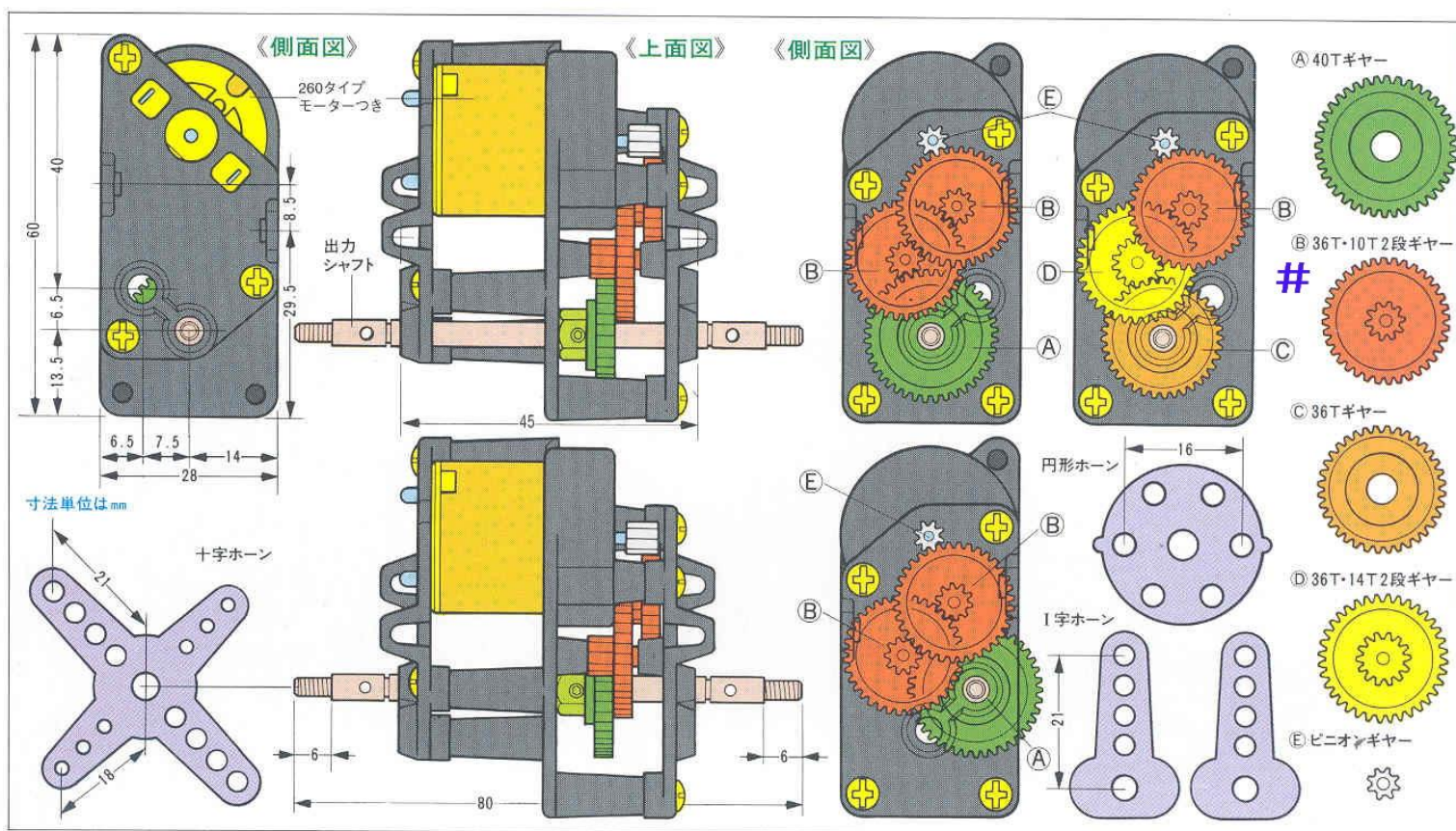

APELLIDOS, NOMBRE: _____ E-MAIL(UPV): _____

Tamiya - 13

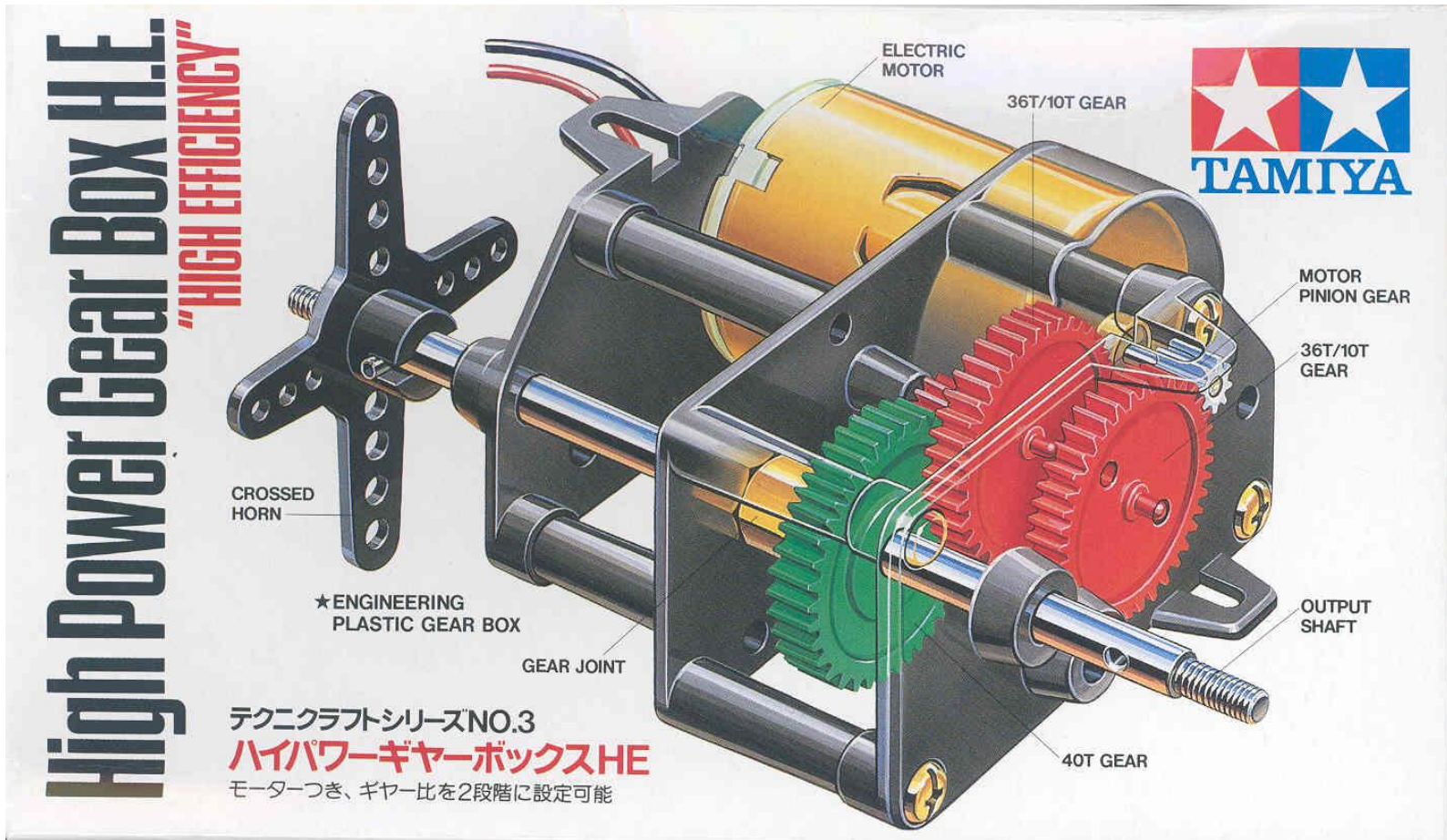

テクニクラフトシリーズギヤ比一覧

HIGH SPEED GEAR BOX H.E. ハイスピードギヤボックスHE		HIGH POWER GEAR BOX H.E. ハイパワーギヤボックスHE		WORM GEAR BOX H.E. ウォームギヤボックスHE	
4:1	5:1	11.6:1	16:1	18:1	20:1
25:1	41.7:1	64.8:1	80:1	100:1	216:1
336:1	400:1				

PLANETARY GEAR BOX SET (遊星ギヤボックス)

©1988 TAMIYA
TAMIYA
株式会社タミヤ
〒422-8610 静岡県駿河区恩田原3-7
TAMIYA, INC. 3-7 ONDAWARA, SURUGA-KU, SHIZUOKA 422-8610 JAPAN
www.tamiya.com

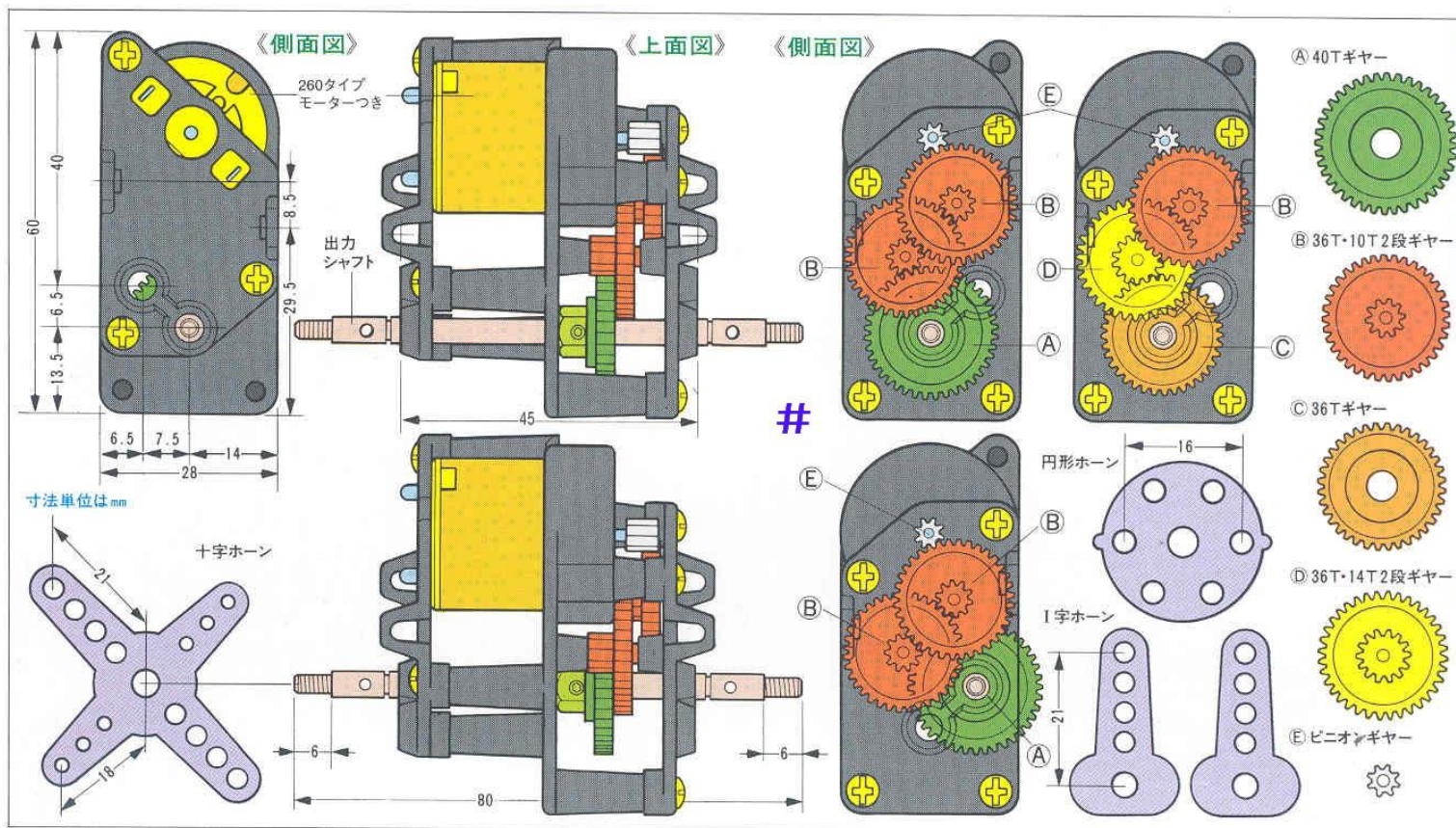

APELLIDOS, NOMBRE: _____

E-MAIL (UPV): _____

Tamiya - 14

High Speed Gear Box H.E.

"HIGH EFFICIENCY"

テクニクラフトシリーズNO.2
ハイスピードギヤーボックスHE

モーターつき、ギヤー比を
 2段階に設定可能

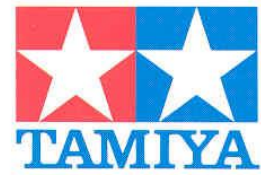
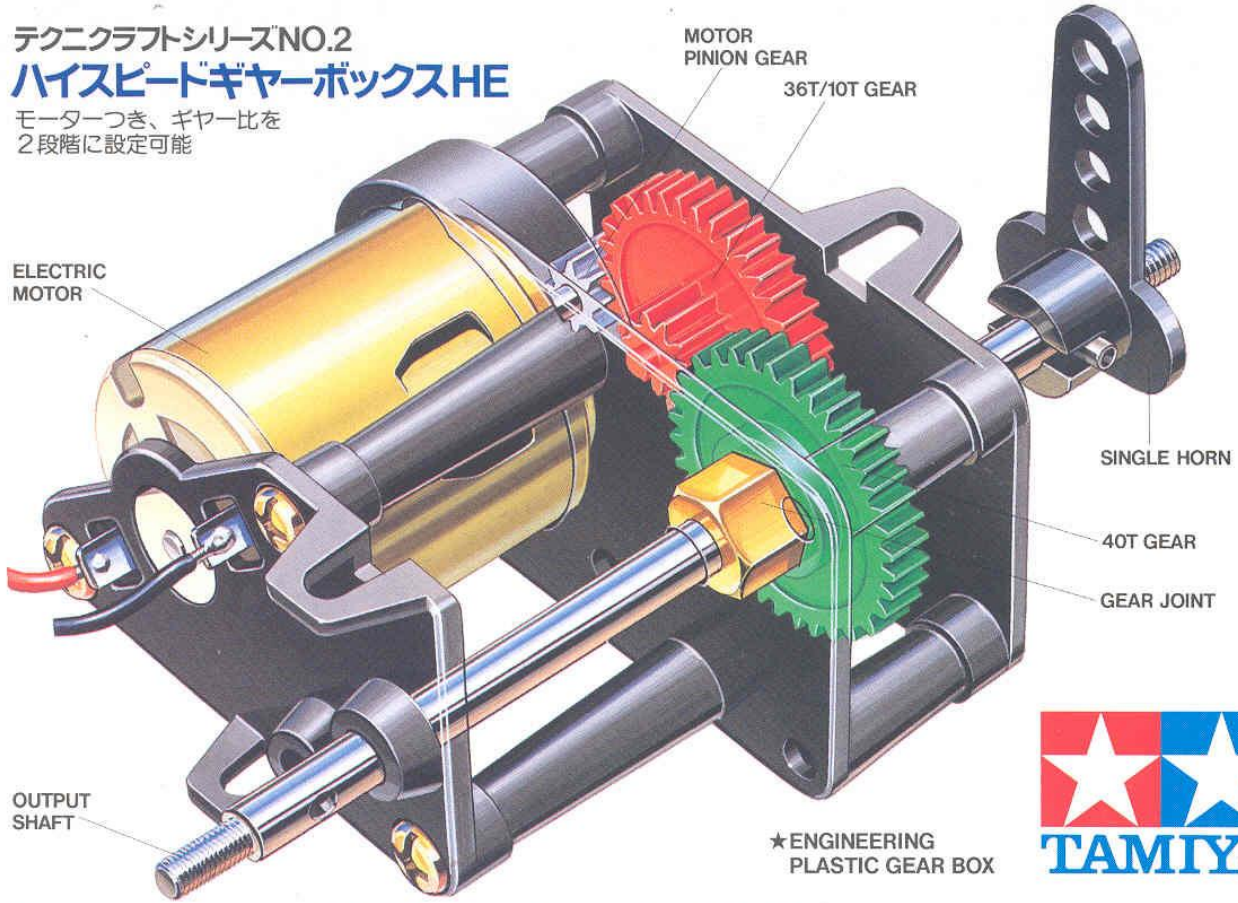

テクニクラフト
 シリーズ
 ギヤー比一覧

**HIGH SPEED
 GEAR BOX H.E.**
 ハイスピード
 ギヤーボックスHE

**HIGH POWER
 GEAR BOX H.E.**
 ハイパワー
 ギヤーボックスHE

**WORM
 GEAR BOX H.E.**
 ウォーム
 ギヤーボックスHE

4:1	5:1	11.6:1	16:1	18:1	20:1	25:1	41.7:1	64.8:1	80:1	100:1	216:1	336:1	400:1
PLANETARY GEAR BOX SET (遊星ギヤーボックス)													



TAMIYA, INC.
 3-7, ONDWARA, SHIZUOKA-CITY, JAPAN.
 株式会社タミヤ 静岡県豊田原3-7 丁422-8610

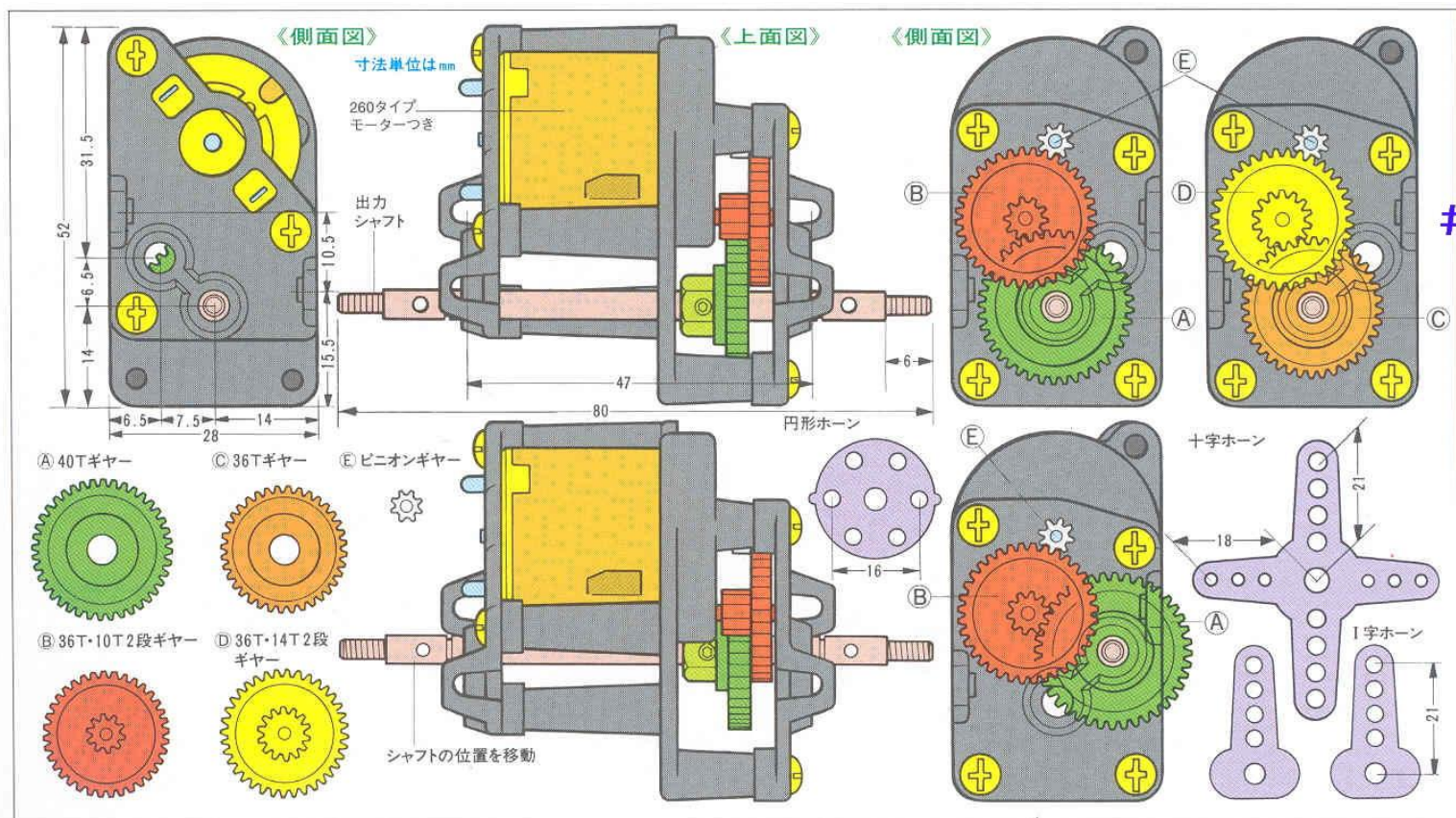

APELLIDOS, NOMBRE: _____

E-MAIL (UPV): _____

Tamiya - 15

High Speed Gear Box H.E.

"HIGH EFFICIENCY"

テクニクラフトシリーズNO.2
ハイスピードギヤーボックスHE

モーターつき、ギヤー比を
 2段階に設定可能

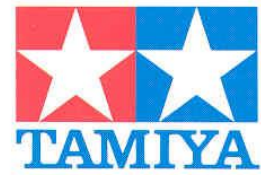
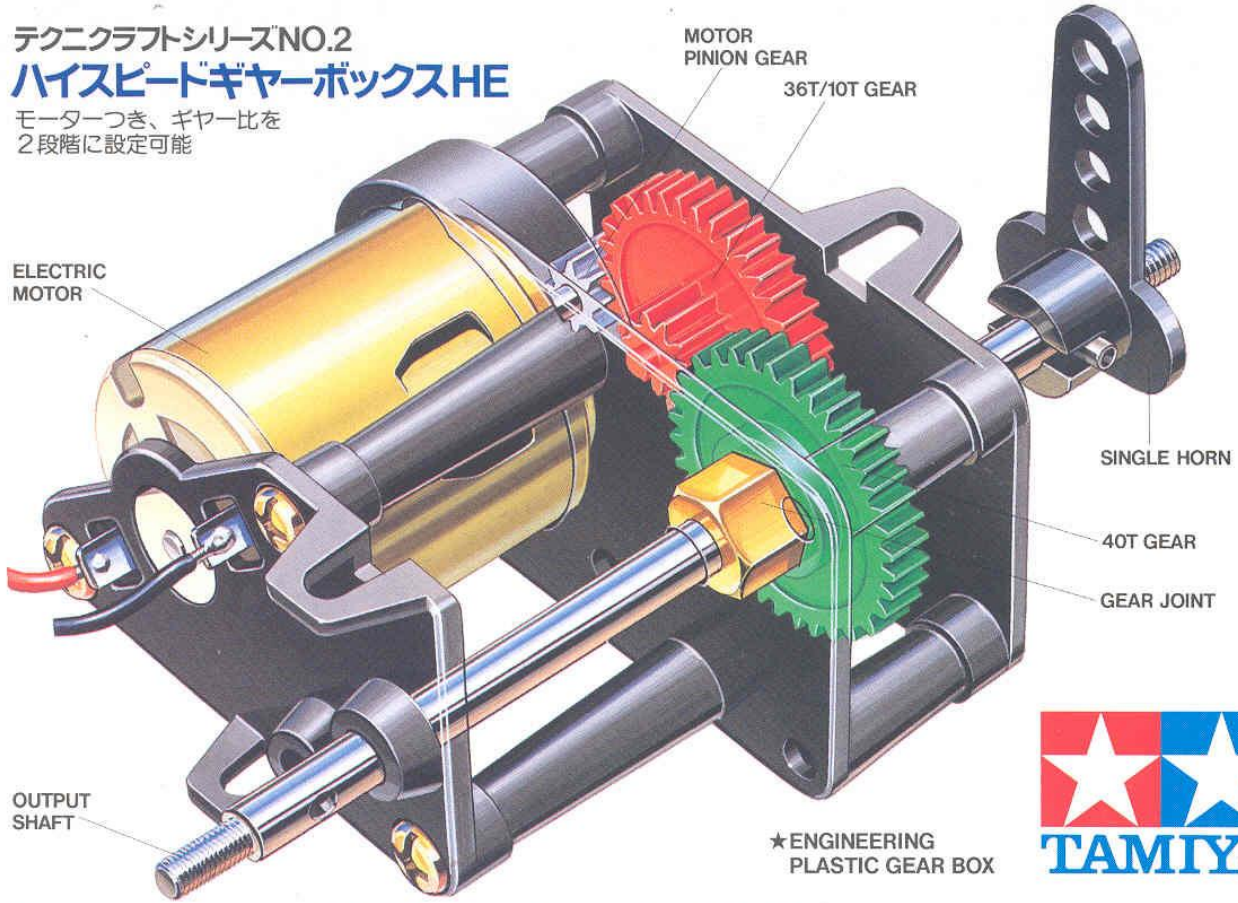

テクニクラフト
 シリーズ
 ギヤー比一覧

**HIGH SPEED
 GEAR BOX H.E.**
 ハイスピード
 ギヤーボックスHE

**HIGH POWER
 GEAR BOX H.E.**
 ハイパワー
 ギヤーボックスHE

**WORM
 GEAR BOX H.E.**
 ウォーム
 ギヤーボックスHE

4:1	5:1	11.6:1	16:1	18:1	20:1	25:1	41.7:1	64.8:1	80:1	100:1	216:1	336:1	400:1
PLANETARY GEAR BOX SET (遊星ギヤーボックス)													



TAMIYA, INC.
 3-7, ONDWARA, SHIZUOKA-CITY, JAPAN.
 株式会社タミヤ 静岡県豊田原3-7 丁422-8610

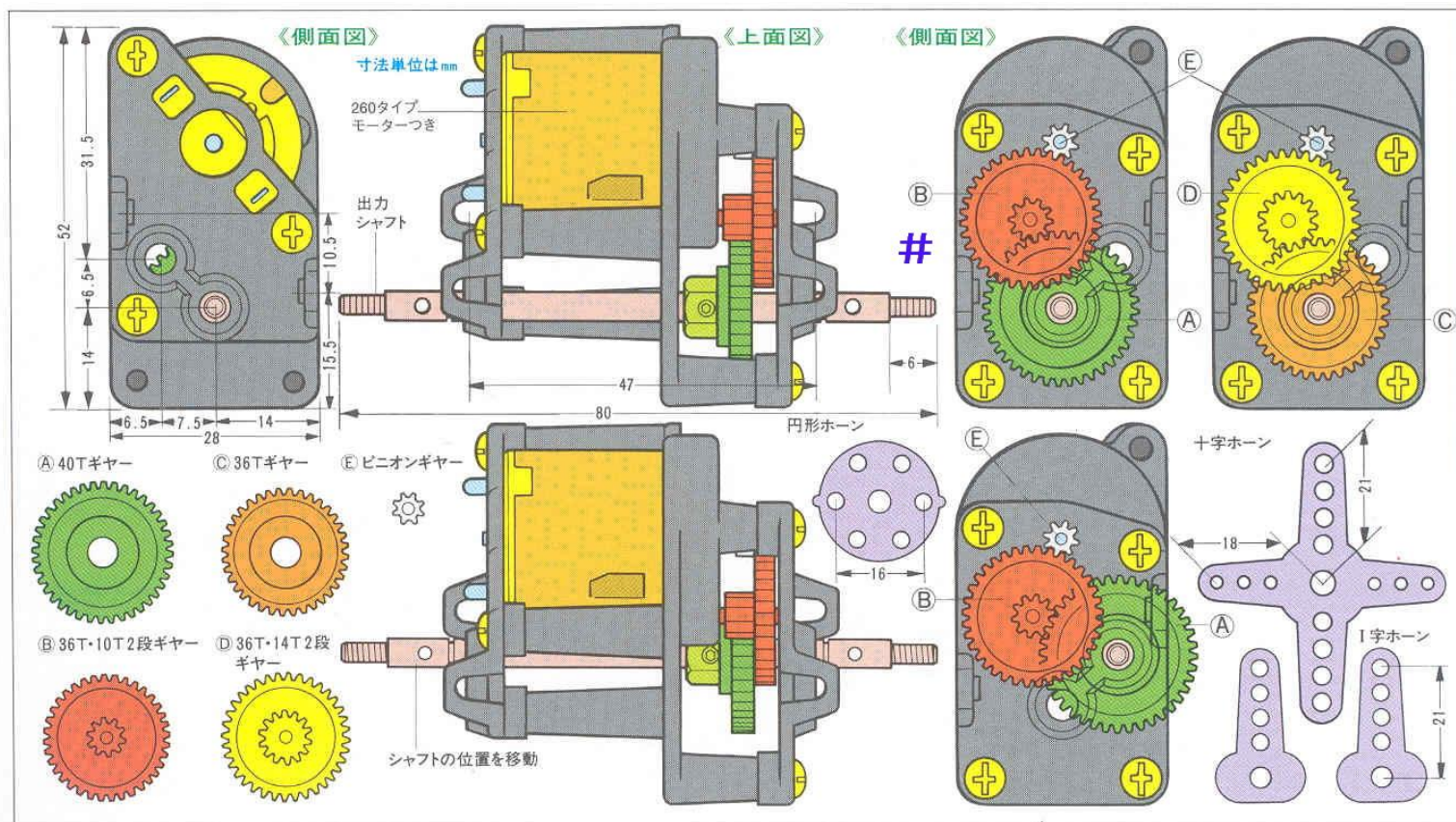

APELLIDOS, NOMBRE: _____

E-MAIL (UPV): _____

Tamiya - 16

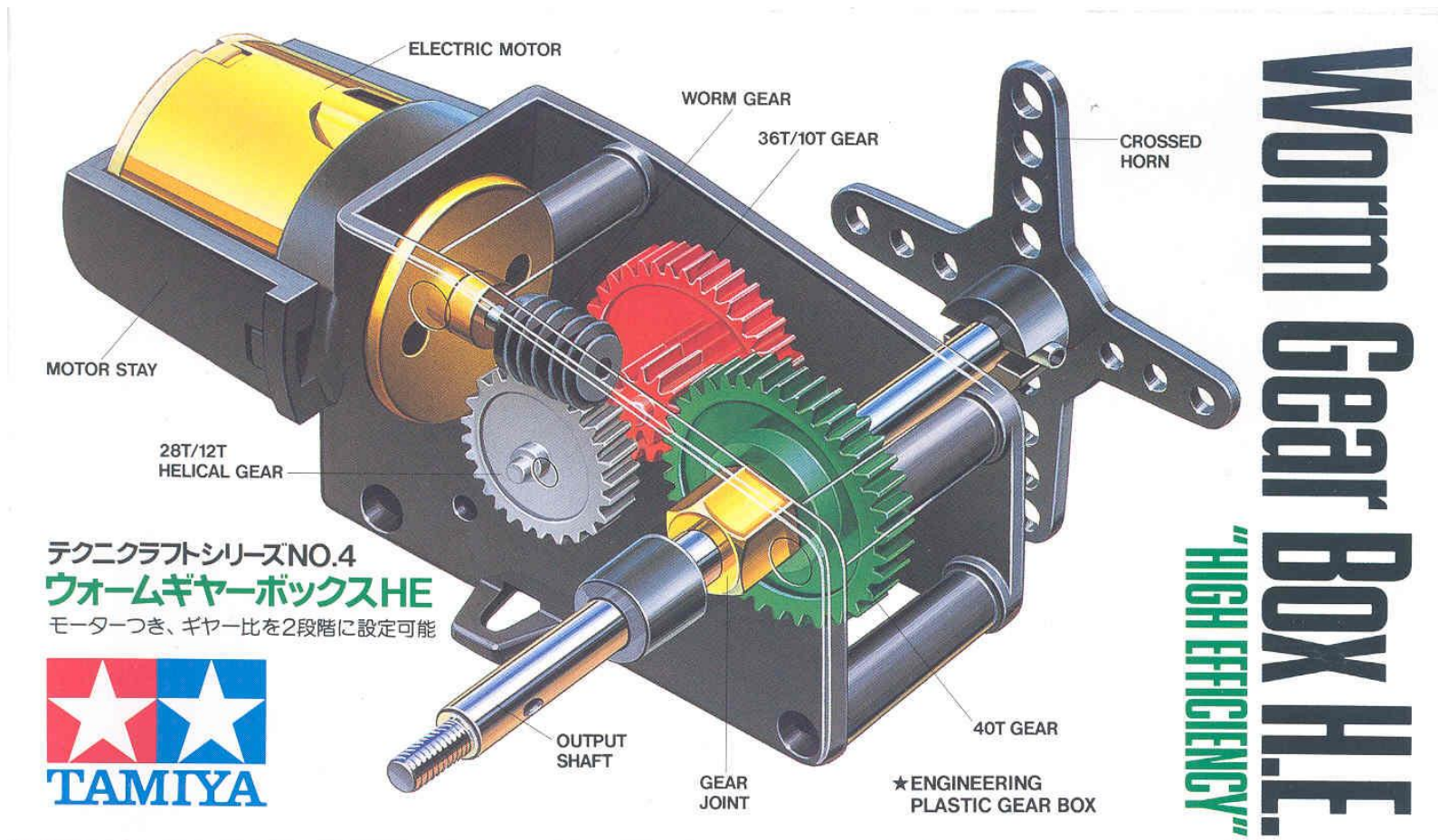

テクニクラフトシリーズNO.4
ウォームギヤボックスHE
 モーターつき、ギヤ比を2段階に設定可能



テクニクラフト シリーズ ギヤ比一覧		HIGH SPEED GEAR BOX H.E. ハイスピード ギヤボックスHE					HIGH POWER GEAR BOX H.E. ハイパワー ギヤボックスHE					WORM GEAR BOX H.E. ウォーム ギヤボックスHE		
4:1	5:1	11.6:1	16:1	18:1	20:1	25:1	41.7:1	64.8:1	80:1	100:1	216:1	336:1	400:1	
PLANETARY GEAR BOX SET (遊星ギヤボックス)														

©1988 TAMIYA

 株式会社タミヤ
 〒422-8610 静岡県駿河区恵田原3-7
 TAMIYA, INC. 3-7 ONDAWARA, SURUGA-KU, SHIZUOKA 422-8610 JAPAN
www.tamiya.com

一フ:PE

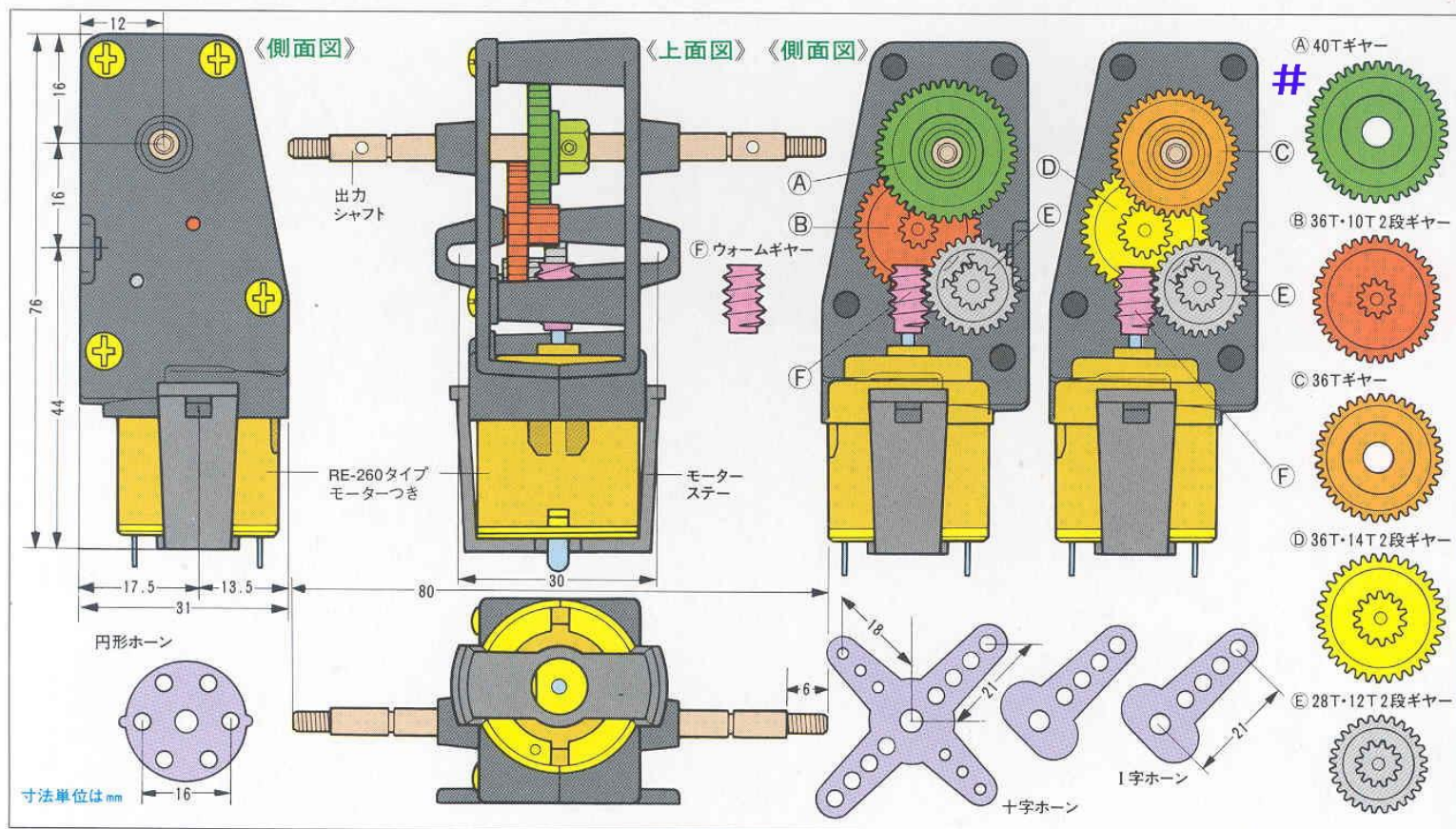

APELLIDOS, NOMBRE: _____

E-MAIL (UPV): _____

Tamiya - 17

6-Speed Gearbox H.E.

テクニクラフトシリーズNO.5
6速ギヤボックスHE
モーター付き、ギヤ比を6段階に設定可能

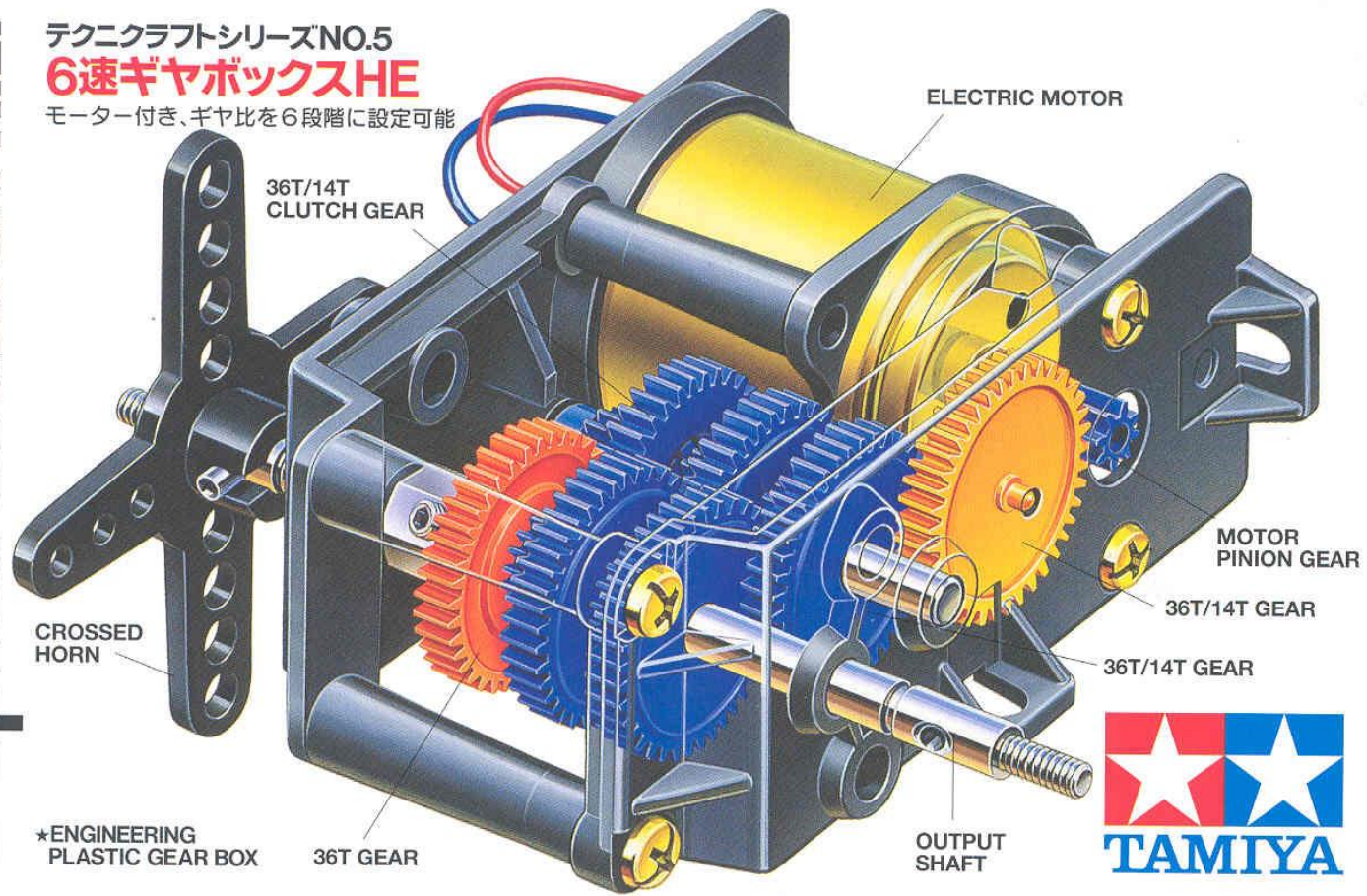

《テクニクラフトシリーズギヤ比一覧》

6-SPEED GEARBOX H.E. (6速ギヤボックスHE)																		
HIGH SPEED GEARBOX H.E. (ハイスピードギヤボックスHE)				HIGH POWER GEARBOX H.E. (ハイパワーギヤボックスHE)				WORM GEARBOX H.E. (ウォームギヤボックスHE)										
4:1	5:1	11.6:1	16:1	18:1	20:1	25:1	29.8:1	41.7:1	64.8:1	76.5:1	80:1	100:1	196.7:1	216:1	336:1	400:1	505.9:1	1300.9:1
PLANETARY GEARBOX SET (遊星ギヤボックス)																		

©1999 TAMIYA
株式会社タミヤ
〒422-8610 静岡県駿河区恵田原3-7
TAMIYA, INC. 3-7 ONDWARA, SURUGA-KU,
SHIZUOKA 422-8610 JAPAN
www.tamiya.com

●ギヤの種類

《ギヤ比》 1300.9 : 1

《上面図》 #

《側面図》

紙箱 グリスチューブ: PE 袋

出力シャフトの位置を変えられます。
寸法単位はすべてmmです。

ギヤ比	11.6:1	29.8:1	76.5:1	196.7:1	505.9:1	1300.9:1
回転数 (r/min)	約870	約338	約132	約51.3	約19.9	約7.8
トルク (mN·m)	15.8	40.7	101.2	235.4	*226.1	*226.1

★印はクラッチ作動時の測定値。

《ギヤ比》 505.9 : 1

196.7 : 1

76.5 : 1

29.8 : 1

11.6 : 1

APELLIDOS, NOMBRE: _____

E-MAIL (UPV): _____

Tamiya - 18

6-Speed Gearbox H.E.

テクニクラフトシリーズNO.5
6速ギヤボックスHE
モーター付き、ギヤ比を6段階に設定可能

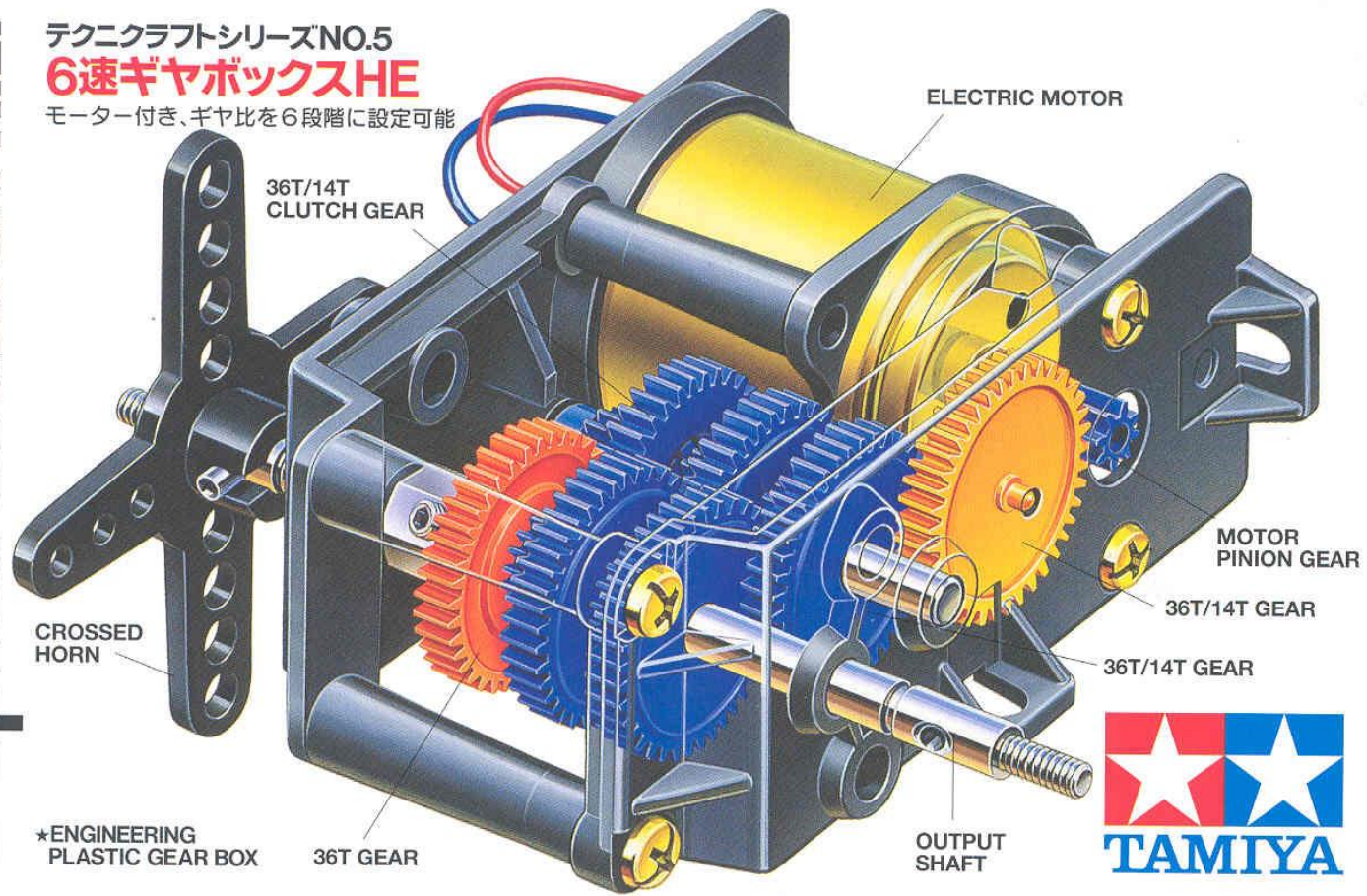

《テクニクラフトシリーズギヤ比一覧》

6-SPEED GEARBOX H.E. (6速ギヤボックスHE)																		
HIGH SPEED GEARBOX H.E. (ハイスピードギヤボックスHE)			HIGH POWER GEARBOX H.E. (ハイパワーギヤボックスHE)					WORM GEARBOX H.E. (ウォームギヤボックスHE)										
4:1	5:1	11.6:1	16:1	18:1	20:1	25:1	29.8:1	41.7:1	64.8:1	76.5:1	80:1	100:1	196.7:1	216:1	336:1	400:1	505.9:1	1300.9:1
PLANETARY GEARBOX SET (遊星ギヤボックス)																		



株式会社タミヤ
〒422-8610 静岡県駿河区恵田原3-7
TAMIYA, INC. 3-7 ONDAWARA, SURUGA-KU,
SHIZUOKA 422-8610 JAPAN
www.tamiya.com

●ギヤの種類

●性能表 電圧3Vにおけるモーター最高効率時の実測トルクです。

ギヤ比	11.6:1	29.8:1	76.5:1	196.7:1	505.9:1	1300.9:1
回転数 (r/min)	約870	約338	約132	約51.3	約19.9	約7.8
トルク (mN·m)	15.8	40.7	101.2	235.4	*226.1	*226.1

★印はクラッチ作動時の測定値。

《ギヤ比》 1300.9 : 1

《上面図》

《側面図》

紙箱 クリスチューブ: PE 袋

出力シャフトの位置を変えられます。
寸法単位はすべてmmです。

《ギヤ比》 505.9 : 1 196.7 : 1 76.5 : 1 29.8 : 1 11.6 : 1

#

APELLIDOS, NOMBRE: _____

E-MAIL (UPV): _____

Tamiya - 19

6-Speed Gearbox H.E.

テクニクラフトシリーズNO.5
6速ギヤボックスHE
モーター付き、ギヤ比を6段階に設定可能

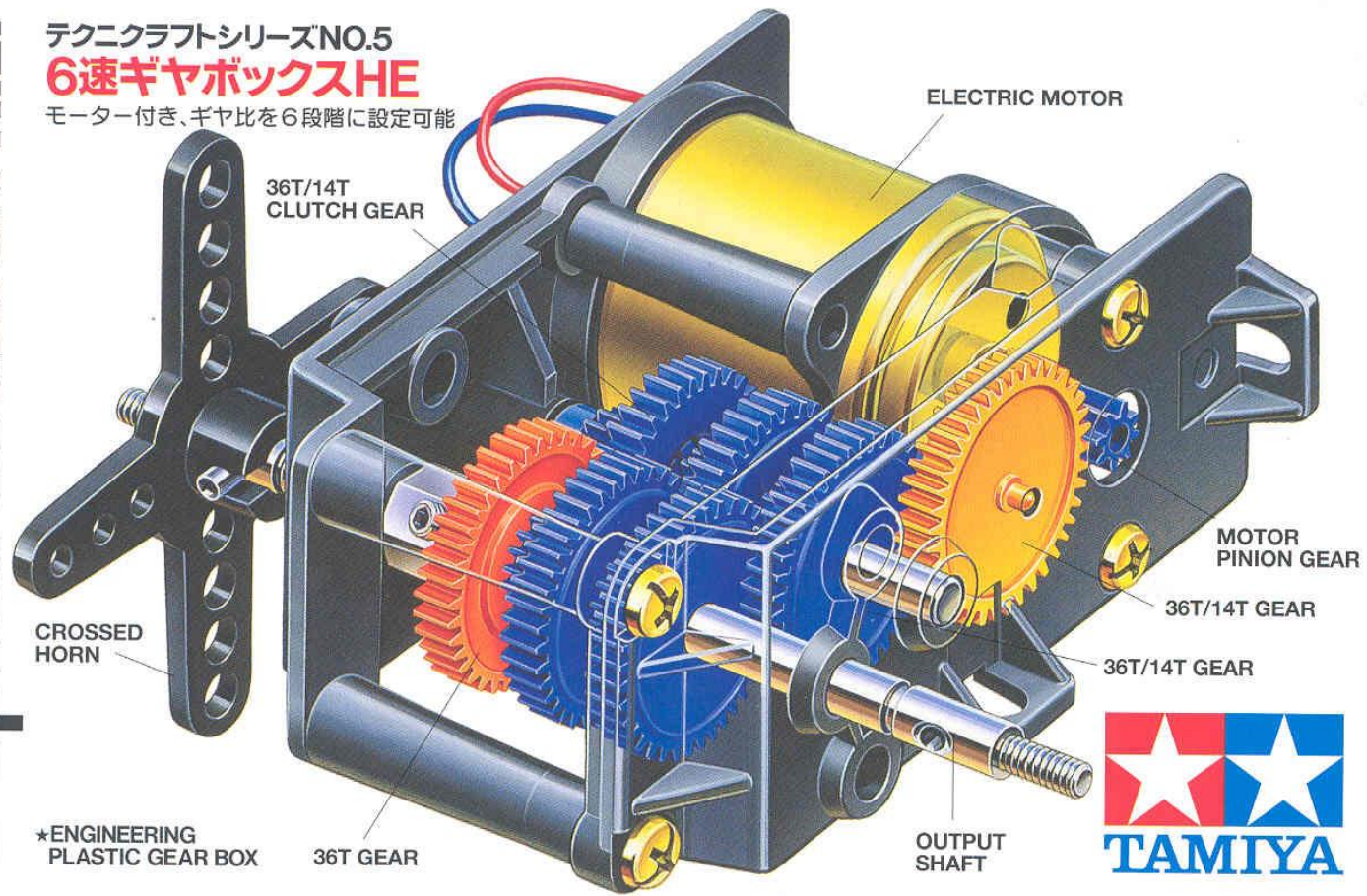

《テクニクラフトシリーズギヤ比一覧》

6-SPEED GEARBOX H.E. (6速ギヤボックスHE)																		
HIGH SPEED GEARBOX H.E. (ハイスピードギヤボックスHE)				HIGH POWER GEARBOX H.E. (ハイパワーギヤボックスHE)				WORM GEARBOX H.E. (ウォームギヤボックスHE)										
4:1	5:1	11.6:1	16:1	18:1	20:1	25:1	29.8:1	41.7:1	64.8:1	76.5:1	80:1	100:1	196.7:1	216:1	336:1	400:1	505.9:1	1300.9:1
PLANETARY GEARBOX SET (遊星ギヤボックス)																		

©1999 TAMIYA
株式会社タミヤ
〒422-8610 静岡県駿河区恵田原3-7
TAMIYA, INC. 3-7 ONDAWARA, SURUGA-KU, SHIZUOKA 422-8610 JAPAN
www.tamiya.com

●ギヤの種類

●性能表 電圧3Vにおけるモーター最高効率時の実測トルクです。

ギヤ比	11.6:1	29.8:1	76.5:1	196.7:1	505.9:1	1300.9:1
回転数 (r/min)	約870	約338	約132	約51.3	約19.9	約7.8
トルク (mN·m)	15.8	40.7	101.2	235.4	*226.1	*226.1

★印はクラッチ作動時の測定値。

《ギヤ比》 1300.9 : 1

《上面図》 《側面図》

出力シャフトの位置を変えられます。寸法単位はすべてmmです。

紙箱 グリスチューブ: PE 袋

《ギヤ比》 505.9 : 1

#

196.7 : 1

76.5 : 1

29.8 : 1

11.6 : 1

APELLIDOS, NOMBRE: _____

E-MAIL (UPV): _____

Tamiya - 20

6-Speed Gearbox H.E.

テクニクラフトシリーズNO.5
6速ギヤボックスHE
モーター付き、ギヤ比を6段階に設定可能

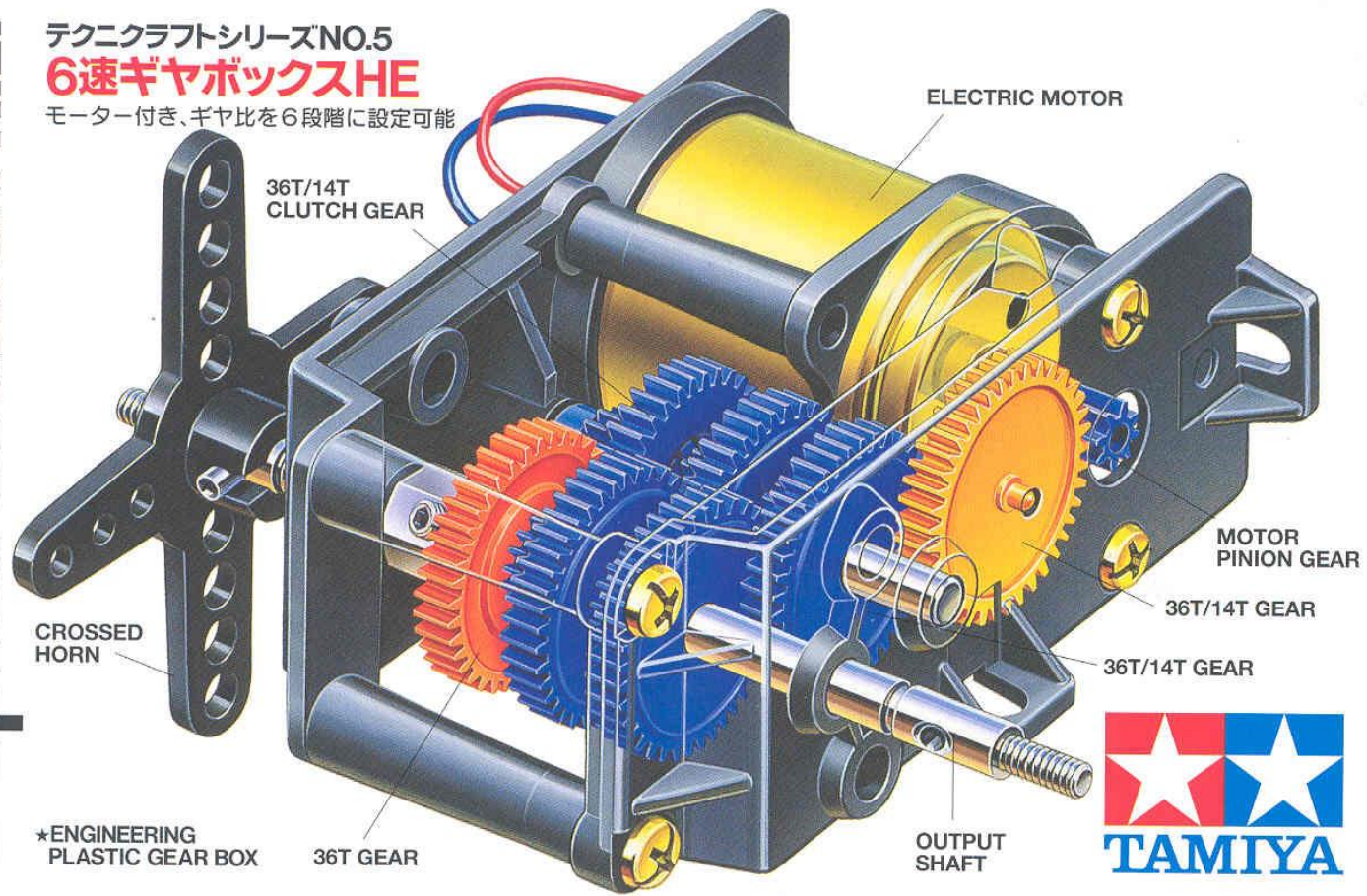

《テクニクラフトシリーズギヤ比一覧》

6-SPEED GEARBOX H.E. (6速ギヤボックスHE)																		
HIGH SPEED GEARBOX H.E. (ハイスピードギヤボックスHE)			HIGH POWER GEARBOX H.E. (ハイパワーギヤボックスHE)					WORM GEARBOX H.E. (ウォームギヤボックスHE)										
4:1	5:1	11.6:1	16:1	18:1	20:1	25:1	29.8:1	41.7:1	64.8:1	76.5:1	80:1	100:1	196.7:1	216:1	336:1	400:1	505.9:1	1300.9:1
PLANETARY GEARBOX SET (遊星ギヤボックス)																		

©1999 TAMIYA
株式会社タミヤ
〒422-8610 静岡県駿河区恵田原3-7
TAMIYA, INC. 3-7 ONDAWARA, SURUGA-KU, SHIZUOKA 422-8610 JAPAN
www.tamiya.com

●ギヤの種類

●性能表 電圧3Vにおけるモーター最高効率時の実測トルクです。

ギヤ比	11.6:1	29.8:1	76.5:1	196.7:1	505.9:1	1300.9:1
回転数 (r/min)	約870	約338	約132	約51.3	約19.9	約7.8
トルク (mN·m)	15.8	40.7	101.2	235.4	*226.1	*226.1

★印はクラッチ作動時の測定値。

《ギヤ比》 1300.9 : 1

《上面図》 出力シャフト 45mm

《側面図》 12.5mm, 15.2mm, 68mm, 33.5mm, 40.3mm, 13.5mm, 27mm, 80mm

紙箱 クラッチ グリスチューブ: PE 袋

出力シャフトの位置を変えられます。
寸法単位はすべてmmです。

《ギヤ比》 505.9 : 1

196.7 : 1

76.5 : 1

29.8 : 1

11.6 : 1

APELLIDOS, NOMBRE: _____

E-MAIL (UPV): _____

Tamiya - 21

6-Speed Gearbox H.E.

テクニクラフトシリーズNO.5
6速ギヤボックスHE
モーター付き、ギヤ比を6段階に設定可能

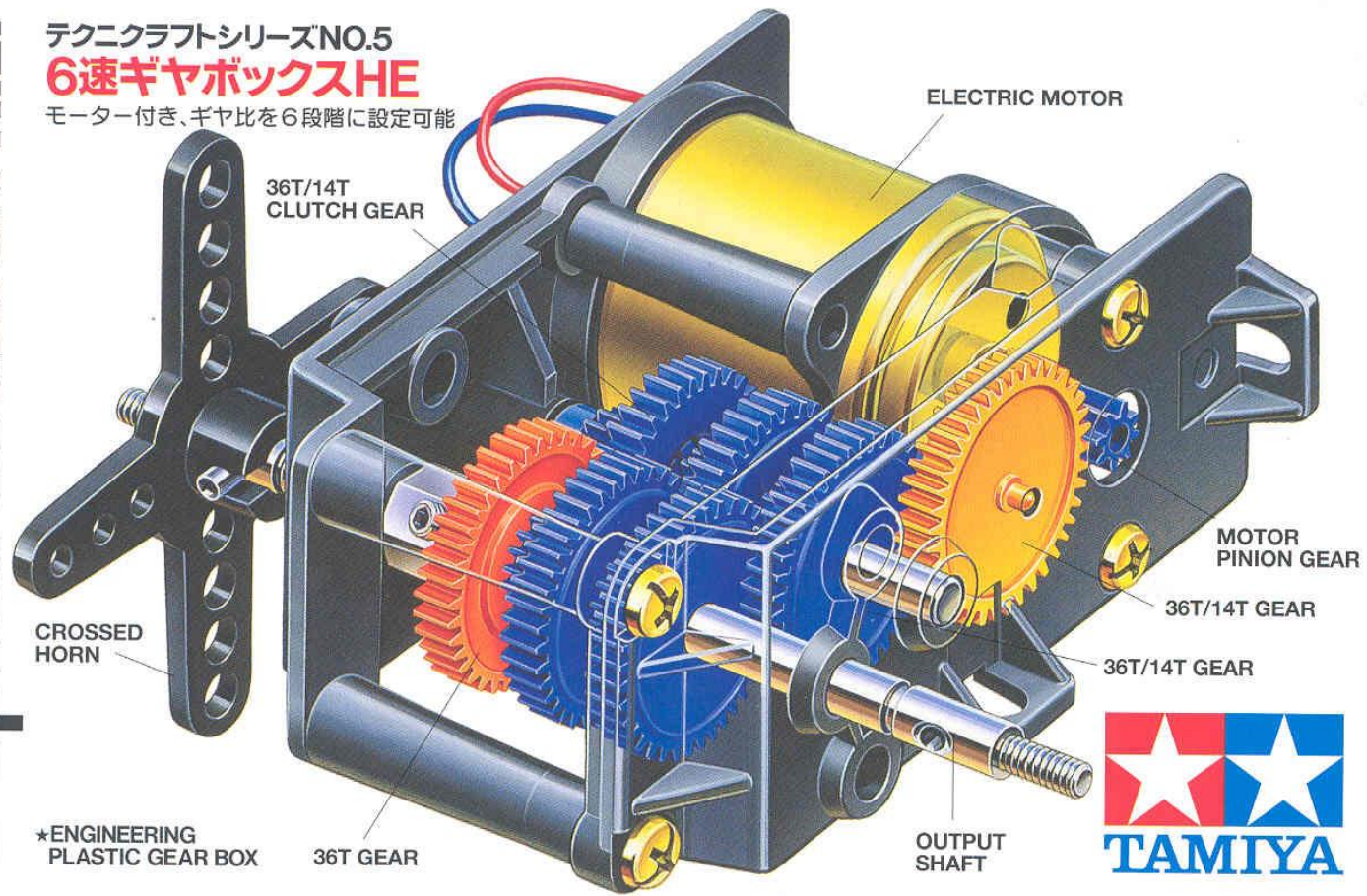

《テクニクラフトシリーズギヤ比一覧》

6-SPEED GEARBOX H.E. (6速ギヤボックスHE)																		
HIGH SPEED GEARBOX H.E. (ハイスピードギヤボックスHE)				HIGH POWER GEARBOX H.E. (ハイパワーギヤボックスHE)				WORM GEARBOX H.E. (ウォームギヤボックスHE)										
4:1	5:1	11.6:1	16:1	18:1	20:1	25:1	29.8:1	41.7:1	64.8:1	76.5:1	80:1	100:1	196.7:1	216:1	336:1	400:1	505.9:1	1300.9:1
PLANETARY GEARBOX SET (遊星ギヤボックス)																		

©1999 TAMIYA
株式会社タミヤ
〒422-8610 静岡県駿河区恵田原3-7
TAMIYA, INC. 3-7 ONDWARA, SURUGA-KU, SHIZUOKA 422-8610 JAPAN
www.tamiya.com

●ギヤの種類

《ギヤ比》 1300.9 : 1

出力シャフトの位置を変えられます。
寸法単位はすべてmmです。

紙箱 袋 グリスチューブ: PE

ギヤ比	11.6:1	29.8:1	76.5:1	196.7:1	505.9:1	1300.9:1
回転数 (r/min)	約870	約338	約132	約51.3	約19.9	約7.8
トルク (mN·m)	15.8	40.7	101.2	235.4	*226.1	*226.1

★印はクラッチ作動時の測定値。

《ギヤ比》 505.9 : 1

196.7 : 1

76.5 : 1

29.8 : 1

11.6 : 1

APELLIDOS, NOMBRE: _____

E-MAIL (UPV): _____

Tamiya - 22

6-Speed Gearbox H.E.

テクニクラフトシリーズNO.5
6速ギヤボックスHE
モーター付き、ギヤ比を6段階に設定可能

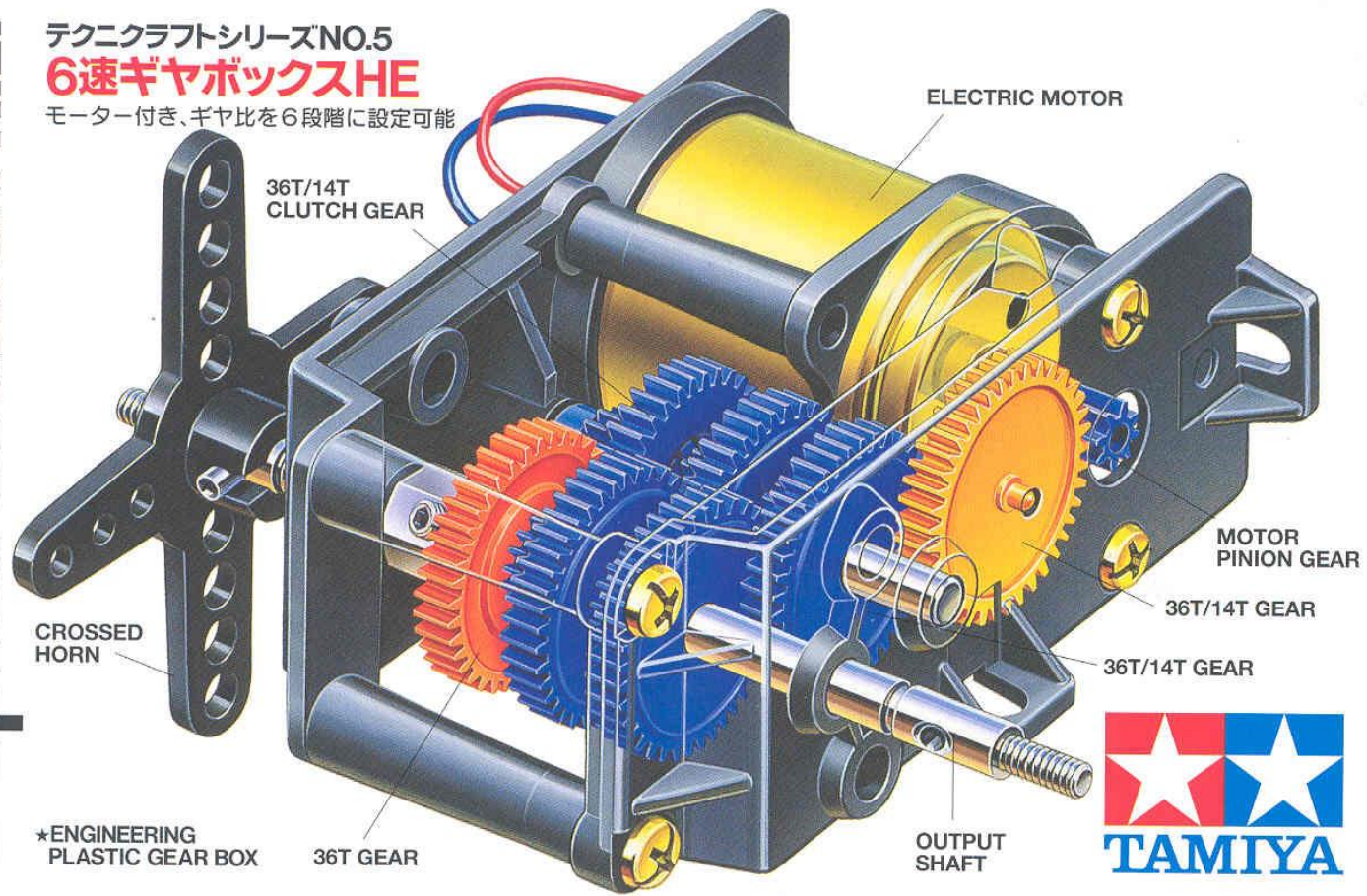

《テクニクラフトシリーズギヤ比一覧》

6-SPEED GEARBOX H.E. (6速ギヤボックスHE)																		
HIGH SPEED GEARBOX H.E. (ハイスピードギヤボックスHE)				HIGH POWER GEARBOX H.E. (ハイパワーギヤボックスHE)				WORM GEARBOX H.E. (ウォームギヤボックスHE)										
4:1	5:1	11.6:1	16:1	18:1	20:1	25:1	29.8:1	41.7:1	64.8:1	76.5:1	80:1	100:1	196.7:1	216:1	336:1	400:1	505.9:1	1300.9:1
PLANETARY GEARBOX SET (遊星ギヤボックス)																		

©1999 TAMIYA
株式会社タミヤ
〒422-8610 静岡県駿河区恵田原3-7
TAMIYA, INC. 3-7 ONDWARA, SURUGA-KU, SHIZUOKA 422-8610 JAPAN
www.tamiya.com

●ギヤの種類

●性能表 電圧3Vにおけるモーター最高効率時の実測トルクです。

ギヤ比	11.6:1	29.8:1	76.5:1	196.7:1	505.9:1	1300.9:1
回転数 (r/min)	約870	約338	約132	約51.3	約19.9	約7.8
トルク (mN·m)	15.8	40.7	101.2	235.4	*226.1	*226.1

★印はクラッチ作動時の測定値。

《ギヤ比》 1300.9 : 1

《上面図》 《側面図》

出力シャフトの位置を変えられます。 寸法単位はすべてmmです。

紙箱 クリスチューブ: PE 袋

《ギヤ比》 505.9 : 1

196.7 : 1

76.5 : 1

29.8 : 1

11.6 : 1

APELLIDOS, NOMBRE: _____

E-MAIL(UPV): _____

Tamiya - 23

4-Speed High Power Gearbox H.E.

CRANK ARM

260 TYPE MOTOR

ENGINEERING PLASTIC GEARBOX

MOTOR PINION GEAR

36T-14T GEAR

36T GEAR

OUTPUT SHAFT

モーターつき

ギヤボックス寸法図は裏面にあります。
See the back of the package for gearbox dimensions.

テクニクラフトシリーズNO.7
4速パワーギヤボックスHE

モーター付き、ギヤ比を4段階に設定可能

〈ギヤ比〉 39.6 : 1 47.6 : 1 61.7 : 1 74 : 1

性能表 ※このモーターの基本電圧は3Vです。回転数・トルクは電源3V時の参考値です。

ギヤ比 GEAR RATIO	39.6:1	47.6:1	61.7:1	74:1
回転数 (rpm)	255	212	163	136
トルク (gf·cm)	508	588	752	876

別売モーター

- 130タイプモーター
- 140タイプモーター

応用広がるパーツ(付属)

- 十字アーム
- 円形アーム

ギヤの種類

- 36T ギヤ
- 36T-14T ギヤ
- 40T ギヤ
- 36T-10T ギヤ
- 24T-12T ギヤ
- 10T ピニオン
- 12T ピニオン

〈側面図〉

〈上面図〉

出力シャフト

56.5

45.5

20.6

17.2

14

28

14.1

30

36

80

21

4.5

18

16

4.5

21

●十字アーム X2

※製品の仕様は予告なく変更される場合があります。 Specifications may be subject to change without notice.

APELLIDOS, NOMBRE: _____

E-MAIL (UPV): _____

Tamiya - 24

4-Speed High Power Gearbox H.E.

CRANK ARM

260 TYPE MOTOR

ENGINEERING PLASTIC GEARBOX

MOTOR PINION GEAR

36T-14T GEAR

36T GEAR

OUTPUT SHAFT

モーターつき

ギヤボックス寸法図は裏面にあります。
See the back of the package for gearbox dimensions.

テクニクラフトシリーズNO.7
4速パワーギヤボックスHE

モーター付き、ギヤ比を4段階に設定可能

(ギヤ比)	39.6 : 1	47.6 : 1	61.7 : 1	74 : 1

《側面図》

出力シャフト

《上面図》

《ギヤの種類》

- 36T ギヤ
- 36T-14T ギヤ
- 40T ギヤ
- 36T-10T ギヤ
- 24T-12T ギヤ
- 10T ピニオン
- 12T ピニオン

4-Speed High Power Gearbox H.E.

●性能表 ※このモーターの基本電圧は3Vです。回転数・トルクは電源3V時の参考値です。

ギヤ比	GEAR RATIO	39.6:1	47.6:1	61.7:1	74:1
回転数 (rpm)		255	212	163	136
トルク (gf·cm)		508	588	752	876

別売モーター

- 130タイプモーター
- 140タイプモーター

応用広がるパーツ(付属)

- 十字アーム
- 円形アーム
- 一字アーム X2

*製品の仕様は予告なく変更される場合があります。 Specifications may be subject to change without notice.

APELLIDOS, NOMBRE: _____ E-MAIL (UPV): _____

Tamiya - 25

4-Speed High Power Gearbox H.E.

モーターつき

ギヤボックス寸法図は裏面にあります。
See the back of the package for gearbox dimensions.

テクニクラフトシリーズNO.7
4速パワーギヤボックスHE

モーター付き、ギヤ比を4段階に設定可能

《ギヤ比》 39.6 : 1

47.6 : 1

61.7 : 1

74 : 1

《側面図》

《上面図》

《ギヤの種類》

4-Speed High Power Gearbox H.E.

●性能表 ※このモーターの基本電圧は3Vです。回転数・トルクは電源3V時の参考値です。

ギヤ比	GEAR RATIO	39.6:1	47.6:1	61.7:1	74:1
回転数 (rpm)		255	212	163	136
トルク (gf·cm)		508	588	752	876

別売モーター

応用広がるパーツ(付属)

●円形アーム

*製品の仕様は予告なく変更される場合があります。 Specifications may be subject to change without notice.

APELLIDOS, NOMBRE: _____ E-MAIL (UPV): _____

Tamiya - 26

4-Speed High Power Gearbox H.E.

CRANK ARM

260 TYPE MOTOR

ENGINEERING PLASTIC GEARBOX

MOTOR PINION GEAR

36T-14T GEAR

36T GEAR

OUTPUT SHAFT

モーターつき

ギヤボックス寸法図は裏面にあります。
See the back of the package for gearbox dimensions.

テクニクラフトシリーズNO.7
4速パワーギヤボックスHE
モーター付き、ギヤ比を4段階に設定可能

〈ギヤ比〉 39.6 : 1 47.6 : 1 61.7 : 1 74 : 1 #

〈側面図〉

出力シャフト

〈上面図〉

〈ギヤの種類〉

- 36T ギヤ
- 36T-14T ギヤ
- 40T ギヤ
- 36T-10T ギヤ
- 24T-12T ギヤ
- 10T ピニオン
- 12T ピニオン

4-Speed High Power Gearbox H.E.

●性能表 ※このモーターの基本電圧は3Vです。回転数・トルクは電源3V時の参考値です。

ギヤ比 GEAR RATIO	39.6:1	47.6:1	61.7:1	74:1
回転数 (rpm)	255	212	163	136
トルク (gf·cm)	508	588	752	876

別売モーター

- 130タイプモーター
- 140タイプモーター

●応用広がるパーツ(付属)

- 十字アーム
- 円形アーム
- 一字アーム X2

※製品の仕様は予告なく変更される場合があります。 Specifications may be subject to change without notice.

LOW-CURRENT MOTOR GEARBOX (3-SPEED)

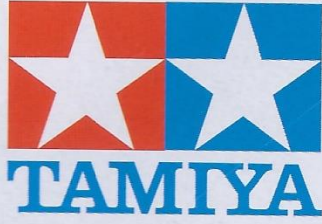

**楽しい工作シリーズNO.203
エコモーターギヤボックス
(3速タイプ)**

3種のギヤ比が選べ、ホイールとしても使えるクランクプレートも付いています。

クラックプレート (2枚入)
CRANK PLATE (x2)
INCLUDED

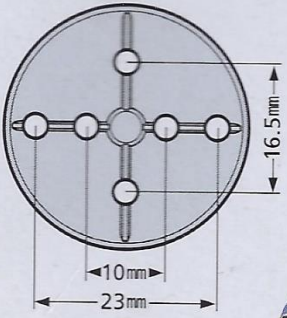

36T GEAR

HEXAGONAL SHAFT

34T/12T GEAR

36T/12T GEAR

ENGINEERING PLASTIC GEARBOX

RC300 TYPE MOTOR

モーターつき
MOTOR INCLUDED

LOW-CURRENT MOTOR GEARBOX (3-SPEED)

《About the Item》 ★This gearbox features a highly efficient motor which can be powered by either 1.5-3.0V alkaline batteries or solar panels (0.5V, 1.5V). ★Compact gearbox is made from transparent ABS plastic. ★High-efficiency means a long running time, and three different gear ratios enable a wide range of applications.

ファイナルギヤ (36T)

2段ギヤ (36T/12T)

RC300タイプモーター

上面

35mm

52mm

六角シャフト
長さ 100mm
直径 3mm

クラウンギヤ (34T/12T)

ピニオンギヤ (8T)

★製品に入っているグリス以外は使用しないでください。
★Please use only the grease which is included with the kit.

側面

#

114.7:1

RC300タイプモーター

38.2:1

RC300タイプモーター

12.7:1

RC300タイプモーター

WARNING: This product CONTAINS CHEMICALS which are known to the State of California to cause cancer, birth defects, or other reproductive harm.

©2011 TAMIYA MADE IN PHILIPPINES



4 950344 702039

APELLIDOS, NOMBRE: _____

E-MAIL (UPV): _____

Tamiya - 28

LOW-CURRENT MOTOR GEARBOX (3-SPEED)

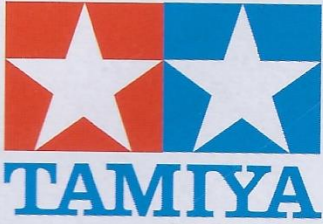

楽しい工作シリーズNO.203
エコモーターギヤボックス (3速タイプ)

3種のギヤ比が選べ、ホイールとしても使えるクランクプレートも付いています。

クランクプレート (2枚入)
 CRANK PLATE (x2)
 INCLUDED

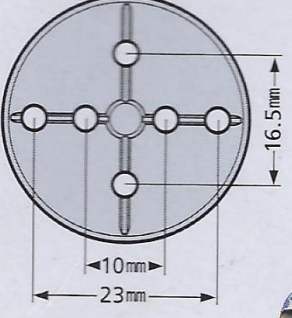

36T GEAR

34T/12T GEAR

36T/12T GEAR

HEXAGONAL SHAFT

ENGINEERING PLASTIC GEARBOX

RC300 TYPE MOTOR

モーターつき
 MOTOR INCLUDED

LOW-CURRENT MOTOR GEARBOX (3-SPEED)

《About the Item》★This gearbox features a highly efficient motor which can be powered by either 1.5-3.0V alkaline batteries or solar panels (0.5V, 1.5V). ★Compact gearbox is made from transparent ABS plastic. ★High-efficiency means a long running time, and three different gear ratios enable a wide range of applications.

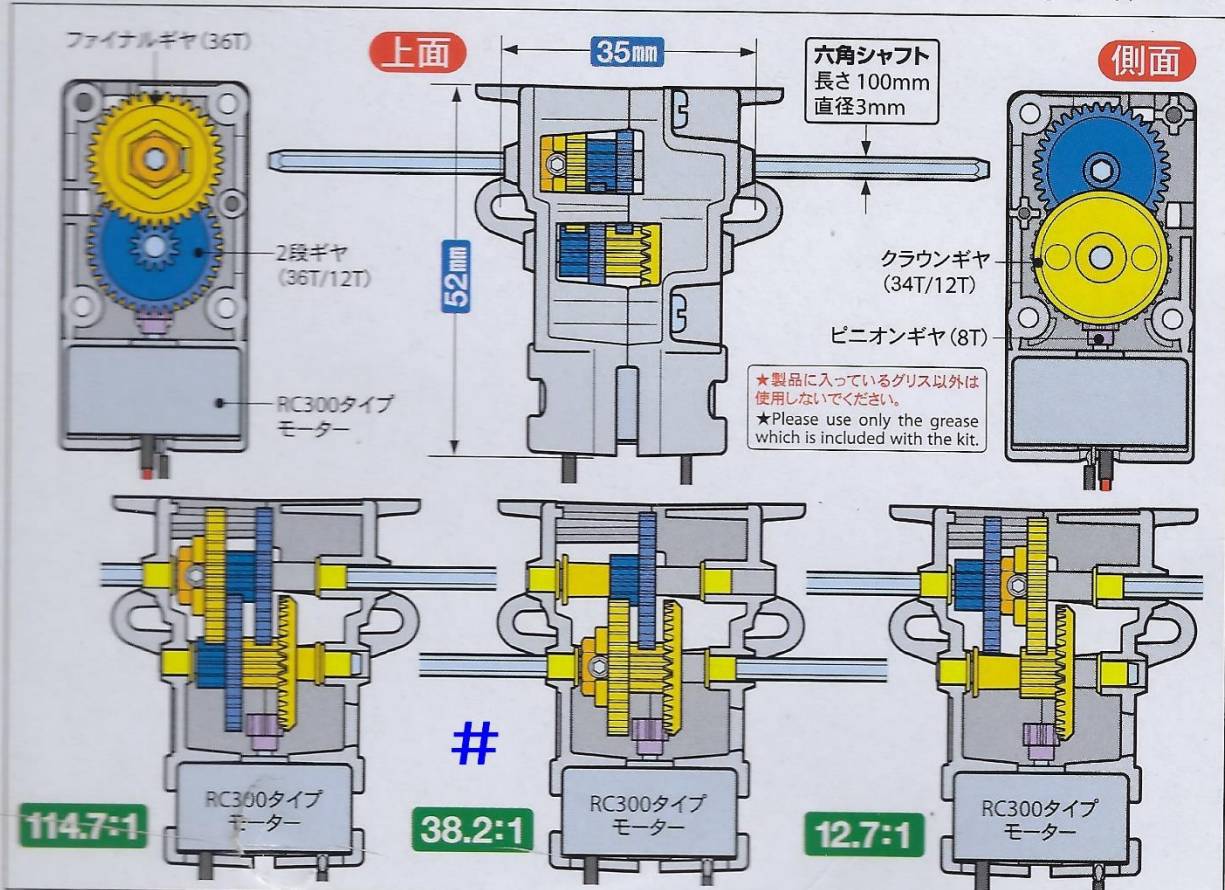

ファイナルギヤ (36T)

2段ギヤ (36T/12T)

RC300タイプモーター

上 35mm

52mm

六角シャフト
 長さ100mm
 直径3mm

側面

クラウンギヤ (34T/12T)

ピニオンギヤ (8T)

★製品に入っているグリス以外は使用しないでください。
 ★Please use only the grease which is included with the kit.

114.7:1

RC300タイプモーター

#

38.2:1

RC300タイプモーター

12.7:1

RC300タイプモーター

WARNING: This product CONTAINS CHEMICALS that are known to the State of California to cause cancer, birth defects, or other reproductive harm.

©2011 TAMIYA MADE IN PHILIPPINES



4 950344 702039

APELLIDOS, NOMBRE: _____

E-MAIL (UPV): _____

Tamiya - 29

LOW-CURRENT MOTOR GEARBOX (3-SPEED)

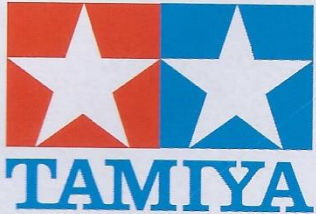

**楽しい工作シリーズNO.203
エコモーターギヤボックス
(3速タイプ)**

3種のギヤ比が選べ、ホイールとしても使えるクランクプレートも付いています。

**クランクプレート (2枚入)
CRANK PLATE (x2)
INCLUDED**

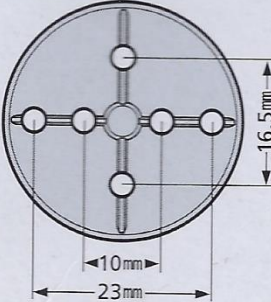
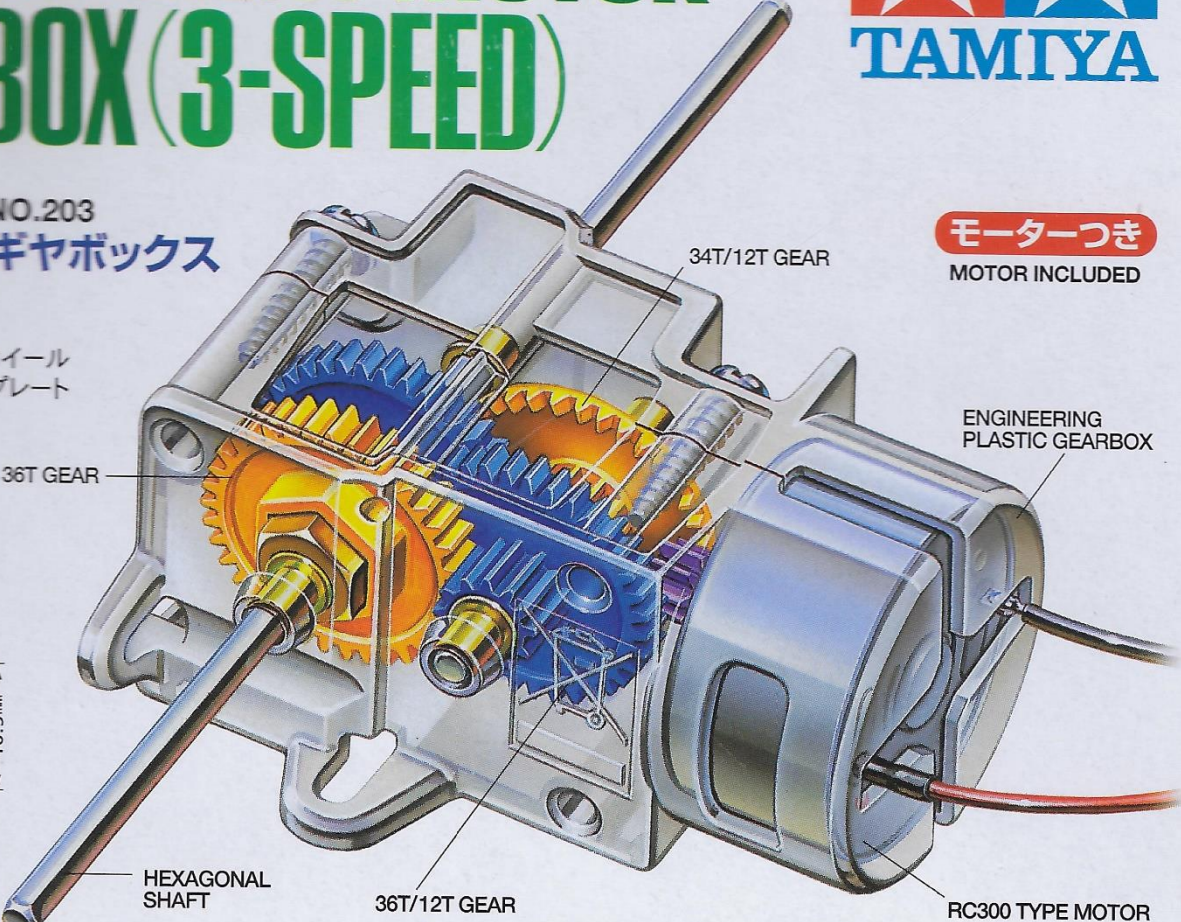
LOW-CURRENT MOTOR GEARBOX (3-SPEED)

《About the Item》 ★This gearbox features a highly efficient motor which can be powered by either 1.5-3.0V alkaline batteries or solar panels (0.5V, 1.5V). ★Compact gearbox is made from transparent ABS plastic. ★High-efficiency means a long running time, and three different gear ratios enable a wide range of applications.

ファイナルギヤ (36T)

2段ギヤ (36T/12T)

RC300タイプモーター

上面

35mm

52mm

六角シャフト
長さ 100mm
直径 3mm

クラウンギヤ (34T/12T)

ピニオンギヤ (8T)

★製品に入っているグリス以外は使用しないでください。
★Please use only the grease which is included with the kit.

側面

114.7:1

RC300タイプモーター

38.2:1

RC300タイプモーター

#

12.7:1

RC300タイプモーター

WARNING: This product contains chemicals which are known to the State of California to cause cancer, birth defects, or other reproductive harm.

©2011 TAMIYA MADE IN PHILIPPINES



4 950344 702039

APELLIDOS, NOMBRE: _____

E-MAIL(UPV): _____

Tamiya - 30

テクニクラフトシリーズNO.8
4速ウォームギヤボックスHE
 モーター付き、ギヤ比を4段階に設定可能

OUTPUT SHAFT
 36T GEAR
 36T-14T GEAR
 28T-12T HELICAL GEAR
 WORM GEAR
 ENGINEERING PLASTIC GEARBOX
 260 TYPE MOTOR
 CRANK ARM

モーターつき
 ギヤボックス寸法図は裏面にあります。
 See the back of the package for gearbox dimensions.

4-Speed Worm Gearbox H.E.

《ギヤ比》 84 : 1 216 : 1 555.4 : 1 1428.2 : 1

#

《ギヤの種類》
 ウォームギヤ 36T ギヤ 36T-14T ギヤ 36T-14T クラッチ付 ギヤ 28T-12T ヘリカル ギヤ

《側面図》
 12.5, 22.4, 49, 23.8, 35.2, 36.3, 47

《上面図》
 出力シャフト, 31.5, 40, 80

4-Speed Worm Gearbox H.E.

●性能表
※このモーターの基本電圧は3Vです。回転数・トルクは電圧3V時の値を示します。

ギヤ比	GEAR RATIO	84:1	216:1	555.4:1	1428.2:1
回転数 (rpm)		120	47	18	7
トルク (gf·cm)		1071	1468	(2306)	(2306)

（）内はクラッチ作動時

別売モーター
 130タイプモーター
 140タイプモーター

応用広がるバンプ（付属）
 ●十字アーム
 ●円形アーム
 ●一字アーム x2

★製品の仕様は予告なく変更される場合があります。 Specifications may be subject to change without notice.

APELLIDOS, NOMBRE: _____

E-MAIL (UPV): _____

Tamiya - 31

テクニクラフトシリーズNO.8
4速ウォームギヤボックスHE
 モーター付き、ギヤ比を4段階に設定可能

4-Speed Worm Gearbox H.E.

OUTPUT SHAFT
 36T GEAR
 36T-14T GEAR
 28T-12T HELICAL GEAR
 WORM GEAR
 ENGINEERING PLASTIC GEARBOX
 260 TYPE MOTOR
 CRANK ARM

モーターつき
 ギヤボックス寸法図は裏面にあります。
 See the back of the package for gearbox dimensions.

《ギヤ比》 84 : 1 216 : 1 555.4 : 1 1428.2 : 1

《ギヤの種類》
 ウォームギヤ 36T ギヤ 36T-14T ギヤ 36T-14T クラッチ付 ギヤ 28T-12T ヘリカル ギヤ

《側面図》
 12.5, 23.8, 35.2, 36.3, 47, 22.4, 10, 49

《上面図》
 出力シャフト, 31.5, 40, 80

4-Speed Worm Gearbox H.E.

●性能表
 ※このモーターの基本電圧は1.2Vです。回転数・トルクは電圧1.2V時の値を基準とします。

ギヤ比 GEAR RATIO	84:1	216:1	555.4:1	1428.2:1
回転数 (rpm)	120	47	18	7
トルク (gf·cm)	1071	1468	(2306)	(2306)

(トルクはクラッチ作動時)

別売モーター
 130タイプモーター
 140タイプモーター

応用広がるパーツ(付属)
 ●十字アーム
 ●円形アーム
 ●一字アーム×2

★製品の仕様は予告なく変更される場合があります。 Specifications may be subject to change without notice.

APELLIDOS, NOMBRE: _____ E-MAIL (UPV): _____

Tamiya - 32

テクニクラフトシリーズNO.8
4速ウォームギヤボックスHE

モーター付き、ギヤ比を
4段階に設定可能

4-Speed Worm Gearbox H.E.

OUTPUT SHAFT

36T GEAR

36T-14T GEAR

28T-12T HELICAL GEAR

WORM GEAR

ENGINEERING PLASTIC GEARBOX

260 TYPE MOTOR

CRANK ARM

モーターつき

ギヤボックス寸法図は裏面にあります。
See the back of the package for gearbox dimensions.

《ギヤ比》 84 : 1 216 : 1 555.4 : 1 1428.2 : 1

《ギヤの種類》

- 36T ギヤ
- 36T-14T ギヤ
- 36T-14T クラッチ付 ギヤ
- 28T-12T ヘリカル ギヤ
- ウォームギヤ

《側面図》

《上面図》

ギヤ比 GEAR RATIO	84:1	216:1	555.4:1	1428.2:1
回転数 (rpm)	120	47	18	7
トルク (gf·cm)	1071	1468	(2306)	(2306)

別売モーター: 130タイプモーター, 140タイプモーター

応用広がるパーツ (付属)

- 十字アーム
- 円形アーム
- 一字アーム X2

4-Speed Worm Gearbox H.E.

★製品の仕様は予告なく変更される場合があります。 Specifications may be subject to change without notice.

APELLIDOS, NOMBRE: _____

E-MAIL(UPV): _____

Tamiya - 33

テクニクラフトシリーズNO.8
4速ウォームギヤボックスHE

モーター付き、ギヤ比を
4段階に設定可能

4-Speed Worm Gearbox H.E.

モーターつき

ギヤボックス寸法図は裏面にあります。
See the back of the package for gearbox dimensions.

《ギヤ比》

84 : 1 216 : 1 555.4 : 1 1428.2 : 1

《ギヤの種類》

- 36T ギヤ
- 36T-14T ギヤ
- 36T-14T クラッチ付 ギヤ
- 28T-12T ヘリカル ギヤ
- ウォームギヤ

《側面図》

《上面図》

4-Speed Worm Gearbox H.E.

●性能表

ギヤ比	GEAR RATIO	84:1	216:1	555.4:1	1428.2:1
回転数 (rpm)		120	47	18	7
トルク (gf·cm)		1071	1468	(2306)	(2306)

(1)内はクラッチ作動時

●別売モーター

- 130タイプモーター
- 140タイプモーター

●応用広がるバレーブ(付属)

- 十字アーム
- 円形アーム
- 一字アーム x2

★製品の仕様は予告なく変更される場合があります。 Specifications may be subject to change without notice.